

Genie XS

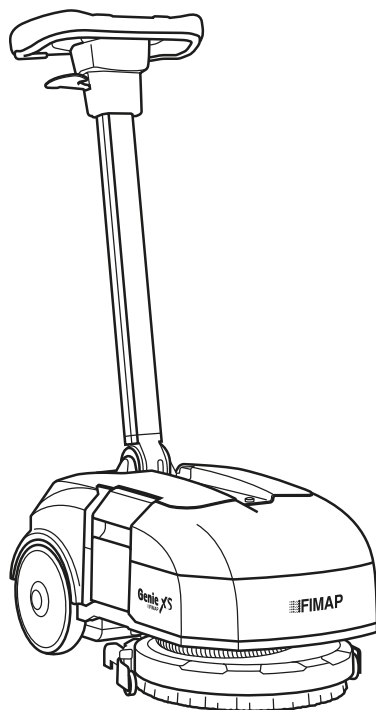

Профессиональная микрополомочная машина

Инструкция по эксплуатации и обслуживанию

 **FIMAP**[®]



ORIGINAL INSTRUCTION DOC. 10049257 - Ver. AD - 09-2015

ОГЛАВЛЕНИЕ

ОГЛАВЛЕНИЕ	1
СИМВОЛЫ ИСПОЛЬЗУЕМЫЕ В ИНСТРУКЦИИ	3
ЦЕЛИ И СОДЕРЖАНИЕ ИНСТРУКЦИИ	3
ЦЕЛЕВАЯ ГРУППА	3
ХРАНЕНИЕ И ИСПОЛЬЗОВАНИЕ ИНСТРУКЦИИ	3
ПРИ ПОЛУЧЕНИИ МАШИНЫ	3
ВВЕДЕНИЕ	3
ИДЕНТИФИКАЦИЯ	4
ТЕХНИЧЕСКИЕ ХАРАКТЕРИСТИКИ	4
ПРЕДНАЗНАЧЕНИЕ	4
БЕЗОПАСНОСТЬ	4
ШИЛЬДА С СЕРИЙНЫМ НОМЕРОМ	4
ТЕХНИЧЕСКИЕ ХАРАКТЕРИСТИКИ	5
ОБЩИЕ ПРАВИЛА БЕЗОПАСНОСТИ	6
СИМВОЛЫ ИСПОЛЬЗУЕМЫЕ НА МАШИНЕ	9
ПОДГОТОВКА МАШИНЫ	9
ПЕРЕМЕЩЕНИЕ УПАКОВАННОЙ МАШИНЫ	9
КАК РАСПАКОВАТЬ МАШИНУ	9
ПЕРЕМЕЩЕНИЕ МАШИНЫ	10
ОСНОВНЫЕ УЗЛЫ И КОМПОНЕНТЫ МАШИНЫ	10
КОМПОНЕНТЫ КОРПУСА МАШИНЫ	10
КОМПОНЕНТЫ БАКА ЧИСТОЙ ВОДЫ	11
КОМПОНЕНТЫ БАКА ГРЯЗНОЙ ВОДЫ	11
КОМПОНЕНТЫ ВАКУУМНОЙ КРЫШКИ	11
КОМПОНЕНТЫ РУЛЕВОЙ КОЛОНКИ	11
КОМПОНЕНТЫ РУКОЯТКИ УПРАВЛЕНИЯ	12
КОМПОНЕНТЫ ЗАРЯДНОГО УСТРОЙСТВА	12
БЕЗОПАСНОЕ ПОЛОЖЕНИЕ МАШИНЫ	12
ТИП АКБ	13
ОБСЛУЖИВАНИЕ И УТИЛИЗАЦИЯ АКБ	13
УСТАНОВКА АКБ	13
ИЗВЛЕЧЕНИЕ АКБ	14
ЗАРЯДКА АКБ	14
РЕГУЛИРОВКА РУКОЯТКИ УПРАВЛЕНИЯ	16
ИНДИКАТОР УРОВНЯ ЗАРЯДА АКБ	16
СЧЕТЧИК МОТОЧАСОВ	16
ЗАПРАВКА БАКА ЧИСТОЙ ВОДЫ	16
МОЮЩИЙ РАСТВОР	18
КАК УСТАНОВИТЬ ЩЕТКУ	18
ПОДГОТОВКА К РАБОТЕ	18
РАБОТА	19
НАЧАЛО РАБОТЫ	19

РЕЖИМ "АВТОМАТИЧЕСКИЙ".....	20
РЕЖИМ "АВТОМАТИЧЕСКИЙ ЭКО".....	20
РЕЖИМ "ПРЕДВАРИТЕЛЬНАЯ МОЙКА".....	21
РЕГУЛИРОВКА ПОДАЧИ МОЮЩЕГО РАСТВОРА.....	22
БАК ГРЯЗНОЙ ВОДЫ ПЕРЕПОЛНЕН.....	23
ПО ОКОНЧАНИЮ РАБОТЫ.....	23
ОБСЛУЖИВАНИЕ.....	24
РЕКОМЕНДОВАННЫЕ ОПЕРАЦИИ ОБСЛУЖИВАНИЯ.....	24
ПРОВЕРКА И ОЧИСТКА БАКА ГРЯЗНОЙ ВОДЫ.....	25
ПРОВЕРКА И ОЧИСТКА ВАКУУМ КРЫШКИ.....	26
ПРОВЕРКА И ОЧИСТКА ЩЕТКИ.....	27
ПРОВЕРКА И ОЧИСТКА СКРЕБКА.....	27
ПРОВЕРКА И ОЧИСТКА ВСАСЫВАЮЩЕГО ШЛАНГА.....	28
ПРОВЕРКА И ОЧИСТКА ФИЛЬТРА ЧИСТОЙ ВОДЫ.....	29
ПРОВЕРКА И ОЧИСТКА БАКА ЧИСТОЙ ВОДЫ.....	29
НЕИСПРАВНОСТИ И СПОСОБЫ ИХ УСТРАНЕНИЯ.....	31
УТИЛИЗАЦИЯ.....	33
ВЫБОР И ИСПОЛЬЗОВАНИЕ ЩЕТОК.....	33
ЕС ДЕКЛАРАЦИЯ СООТВЕТСТВИЯ.....	33

Описания, данные в инструкции, могут отличаться от поставляемой машины. Производитель оставляет за собой право вносить изменения в элементы, узлы и детали машины, необходимые для улучшения производственных процессов и улучшения потребительских свойств машины. Воспроизведение текста и рисунков инструкции, без согласия автора, запрещено законом.

Рисунки, приведенные в инструкции, даны для иллюстрации и не являются точным отображением узлов и деталей машины.

СИМВОЛЫ ИСПОЛЬЗУЕМЫЕ В ИНСТРУКЦИИ



Открытая книга с символом "i":
Предписывает обратиться к инструкции.



Открытая книга:
Предписывает оператору изучить инструкцию до начала работы.



Символ закрытого помещения:
Предписывает проводить операции.



Внимание!
Предписывает изучить и соблюдать указание в целях обеспечения безопасности оператора и машины.



Символ защитных перчаток:
Во избежание травм рук, операцию проводить только в защитных перчатках.



Символ подъемного механизма:
Перемещать упакованную машину только соответствующими подъемными механизмами.



Взрывоопасно:
Аккумуляторная батарея является потенциально взрывоопасным элементом. Нарушение правил эксплуатации АКБ может привести к взрыву.

ПРЕДНАЗНАЧЕНИЕ И СОДЕРЖАНИЕ ИНСТРУКЦИИ

Целью данной инструкции является предоставление клиентам всей информации, необходимой для использования машины в безопасном, наиболее подходящем и наиболее автономном режиме. Она включает в себя информацию, касающуюся технических аспектов, безопасности эксплуатации, хранения, технического обслуживания, запасных частей и

утилизации машины. Операторы должны ознакомиться с данной инструкцией до начала работы. В случае если вы сомневаетесь в правильности интерпретации инструкции, обратитесь за инструкциями к вашему поставщику.

ЦЕЛЕВАЯ АУДИТОРИЯ

Это руководство предназначено для операторов и квалифицированных техников, ответственных за обслуживание машины. Операторы не должны выполнять операции, которые должны быть выполнены квалифицированными

специалистами. FIMAP SpA не несет ответственности за несоблюдение данного требования.

ХРАНЕНИЕ ДАННОЙ ИНСТРУКЦИИ

Данная инструкция должна храниться в непосредственной близости от машины, в специальном пакете, защищающем от попадания воды и грязи, так чтобы сохранялась пригодность

для изучения и пользования.

ЧТО НУЖНО СДЕЛАТЬ ПРИ ПОЛУЧЕНИИ МАШИНЫ

При получении машины, нужно немедленно проверить и убедиться, что машина полностью укомплектована и не имеет механических повреждений. В случае обнаружения повреждений или некомплектности, следует немедленно

обратиться к поставщику машины.

ВВОДНЫЙ КОММЕНТАРИЙ

Любая машина может работать должным образом и эффективно, только если правильно используется и хранится в полном рабочем состоянии, при условии выполнения операций по техническому обслуживанию, описанных в прилагаемой документации. Поэтому, внимательно ознакомьтесь с инструкцией и обращайтесь к ней всякий раз, когда возникают

вопросы по эксплуатации машины. В случае возникновения проблем необходимо немедленно обратиться в сервисную службу.

ИДЕНТИФИКАЦИЯ

При обращении в сервисную службу или заказе запасных частей и аксессуаров, необходимо сообщить модель машины, модификацию и серийный номер указанный на шильде.

ОПИСАНИЕ ПРИНЦИПА РАБОТЫ МАШИНЫ

Genie XS это поломоечная машина для мытья пола путем механического воздействия вращающейся дисковой щетки и химического воздействия моющего раствора. По мере продвижения, машина сушит пол, удаляя грязную воду с помощью вакуумной системы.

Машина должна использоваться только для мытья и сушки пола.

ПРЕДНАЗНАЧЕНИЕ МАШИНЫ

Данная поломоечная машина предназначена для профессионального мытья гладких полов небольшой площади промышленных, коммерческих и жилых помещений. Машина не предназначена для чистки ковров и ковровых покрытий. Машина предназначена для использования во внутренних помещениях или на площадях под крышей.



ВНИМАНИЕ: Запрещается использовать машину под дождем или струей воды.

ЗАПРЕЩАЕТСЯ использовать машину для сбора огнеопасных порошков и жидкостей, а так же работать во взрывоопасной среде. Машина не предназначена для перевозки предметов.

БЕЗОПАСНОСТЬ

Соблюдение правил, указанных в данной инструкции является залогом безопасной работы. Большинство несчастных случаев, которые происходят на рабочем месте или во время перемещения машины, вызваны несоблюдением правил техники безопасности.

ШИЛЬДА С СЕРИЙНЫМ НОМЕРОМ

Шильда расположена внутри машины, как показано на рисунке. Необходимо указывать серийный номер при обращении в сервис и заказе запчастей.

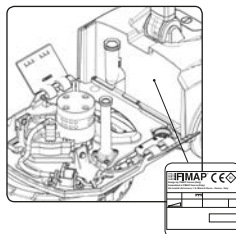

ТЕХНИЧЕСКИЕ ХАРАКТЕРИСТИКИ	U/M	Genie XS
Рабочая ширина	mm	280
Ширина скребка	mm	325
Производительность, до	m ² /h	900
Максимальный уклон убираемой поверхности	%	2
Потребляемая мощность	W	255
Щетка	no. / Ø mm	1 / 280
Щеточный мотор	V/W	36 / 90
Частота вращения щетки	rpm	150
Давление щетки на пол	kg	10
Вакуум мотор	V/W	36 / 150
Разрежение	mbar	21.6
Разрежение в режиме Eсо	mbar	11.8
Задние колеса (кол-во / диаметр / ширина)	no. / (Ø mm / mm)	2 / (160 / 30)
Бак чистой воды	l	3
Бак грязной воды	l	4
Длина машины	mm	555
Длина машины (рукоятка в сервисном положении)	mm	895
Высота корпуса машины(до крепления рукоятки управления)	mm	290
Высота рукоятки управления (рукоятка поднята)	mm	1050
Высота машины (рукоятка в сервисном положении)	mm	350
Ширина машины (со скребком)	mm	375
Напряжение АКБ	V	10.8
Вес АКБ	kg	2
Вес машины(машина + щетка + скребок)	kg	18
Полный вес машины(машина + АКБ + щетка + скребок)	kg	20
Полный вес заправленной машины (машина + АКБ + щетка + скребок + вода	kg	23
Звуковое давление (ISO 11201) - L _{ра}	dB (A)	76
Погрешность измерения звукового давления K _{ра}	dB (A)	1.5
Вибрация на руки (ISO 5349)	m/s ²	<2.5
Погрешность измерения давления		-

Соблюдение нижеуказанных правил безопасности, обеспечит здоровье оператора и целостность машины.

ВНИМАНИЕ:

- Внимательно прочитайте этикетки на машине. Не закрывайте их и заменяйте их сразу же, если они повреждены.
 - машина должна всегда храниться и использоваться в закрытом помещении.
 - Машина должна использоваться только уполномоченным на это, квалифицированным персоналом.
 - Не используйте машину на поверхностях с уклоном большим, чем показанный на шильде с серийным номером.
 - Машина не предназначена для мытья шершавых или неровных полов. Не используйте машину на уклонах.
 - В случае повреждения зарядного кабеля АКБ, немедленно свяжитесь с авторизованным сервис-центром.
 - В случае опасности, немедленно извлеките аккумулятор из задней части машины (см параграф на "Как снять аккумулятор")
 - Для всех работ по техническому обслуживанию, выключите машину с помощью главного выключателя и извлеките аккумулятор.
 - Для предотвращения случайного включения, питание должно быть отключено, машина должна быть выключена с помощью главного выключателя, а АКБ извлечена.
 - Не допускайте детей к машине.
 - При использовании машины, следите за людьми вокруг, особенно за детьми.
 - Используйте только щетки, поставляемые с машиной, или те, которые указаны в параграфе "выбор и использовании щеток" данной инструкции. Использование других щеток может привести к поломкам машины и травмам.
 - Напряжение АКБ должно соответствовать указанному на

шильде с серийным номером.

- Не оставляйте машину без присмотра.

ВНИМАНИЕ:

Машина не должна использоваться или храниться на открытом воздухе, в сырых условиях или под дождем.

- Машина должна храниться в закрытом помещении при температуре от -25°C до $+55^{\circ}\text{C}$.
- Использовать машину можно при температуре от 0°C до 40°C , при относительной влажности воздуха от 30 до 95%.
- Розетка для кабеля зарядки батареи должна быть заземлена в соответствии с нормативными стандартами.
- Машина не создает вредных вибраций.
- **ЗАПРЕЩАЕТСЯ** использовать машину для уборки, взрывчатых / легковоспламеняющихся жидкостей или порошков, кислоты и растворителей, включая бензин, растворители для краски и моторное масло, концентрированные кислоты и растворители, ацетон, алюминий и магниевые порошки. Эти вещества могут также вызвать коррозию материалов, используемых в машине. Если машина будет использоваться в опасных зонах (например, АЗС), убедитесь, что соблюдаются все соответствующие правила техники безопасности. Машина не должна использоваться в средах с взрывоопасной атмосферой.
- Не ставьте емкости с жидкостью на машину.
- В случае пожара, использовать порошковый огнетушитель. Не используйте воду.
- Выбирайте скорость работы в соответствии с условиями уборки.
- Выключайте щетку, когда машина стоит на месте, чтобы не повредить пол.
- Избегайте наездов на стеллажи и шкафы, где существует опасность падения предметов.

Оператор всегда должен работать в защитной одежде (перчатки, обувь, каска, очки и т.д.) в соответствии с условиями рабочего места.

- Если машина не работает должным образом, в первую очередь необходимо проверить, не является ли это следствием несвоевременного обслуживания машины. В противном случае обратитесь в сервисный центр.
- Если вам необходимо заменить какие-либо детали, используйте оригинальные запасные части от авторизованного дилера или розничного продавца.
- После технического обслуживания подключить на место отключенные разъемы электропитания.
- Ежегодно проверяйте машину в сервис центре авторизованного дилера.
- Утилизация расходных материалов и самой машины, отслужившей свой срок, должна производиться в соответствии с нормативными актами. Машина изготовлена из полностью перерабатываемых материалов.



The appliance must not be transported or parked in its idle position when the solution tank and recovery tank are full.

СИМВОЛЫ ИСПОЛЬЗУЕМЫЕ НА МАШИНЕ



Символ главного выключателя:
Расположен в задней части корпуса машины, на кнопке выключения.



Символ отсека АКБ
Расположен в задней части корпуса машины. Указывает на отсек АКБ.



Орел

Стопор АКБ
Указывает в какую сторону нажать стопор, чтобы извлечь АКБ.



Указатель места захвата машины для подъема:
Расположен в передней и задней части корпуса машины.



Указатель рабочего положения скребка (скребок опущен):
Расположен в задней части машины. Указывает в какую сторону повернуть рычаг, чтобы поставить скребок в рабочее положение.



Указатель нерабочего положения скребка (скребок поднят):
Расположен в задней части машины. Указывает в какую сторону повернуть рычаг, чтобы поставить скребок в не рабочее положение.



Символ слива воды:
Указывает на сливную пробку бака.



**Внимание - горячая поверхность,
опасность ожога.**

ПОДГОТОВКА МАШИНЫ

ПЕРЕМЕЩЕНИЕ УПАКОВАННОЙ МАШИНЫ

Упаковочный материал - пластиковые мешки, скобы степлера и т.п. - представляют потенциальную опасность и должны храниться вне доступа детей и лиц с ограниченными ментальными возможностями.
Общий вес упакованной машины 25 кг
Размеры:

	U/M	Genie XS
A	см	94
B	см	35
C	см	39

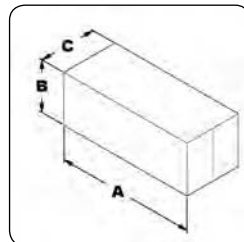

КАК РАСПАКОВАТЬ МАШИНУ

1. Положить упаковку, нижней частью машины на пол.

ВНИМАНИЕ: Верх и низ указывает пиктограмма на упаковке

2. Открыть упаковку.

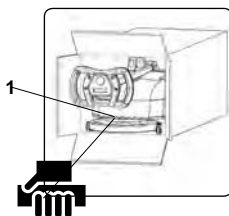

ВНИМАНИЕ: Всегда работайте в защитных перчатках, берегите руки.

3. Вынуть коробку с аксессуарами
4. Вынуть машину используя передний захват (1)



ВНИМАНИЕ: НЕ ВЫНИМАЙТЕ МАШИНУ ЗА РУКОЯТКУ. ЭТО МОЖЕТ ПОВРЕДИТЬ ЕЕ.



ВНИМАНИЕ: Храните упаковку для последующих перемещений машины.

КАК ПЕРЕМещАТЬ МАШИНУ

Для перемещения машины необходимо:

1. Поставить машину в безопасное положение (см. параграф "БЕЗОПАСНОСТЬ МАШИНЫ").
2. Зафиксировать рукоятку в горизонтальном положении. Для чего нажать стопор (1) **рис.1** и опустить рукоятку вниз(**рис.2**).

ВНИМАНИЕ: придерживайте машину за рукоятку во избежание случайных дежжений.

3. Установить рукоятку горизонтально и отпустить стопор (1)

4. Машина готова к перемещению.

ВНИМАНИЕ: Поднять машину можно или с помощью захватов (2) и (3). Или с помощью ручки (4) на рукоятке управления (**рис.3**).

ВНИМАНИЕ: Всегда работайте в защитных перчатках, берегите руки.

ВНИМАНИЕ: Если вы катите машину на колесах, следите за направлением движения, чтобы не опрокинуть ее.

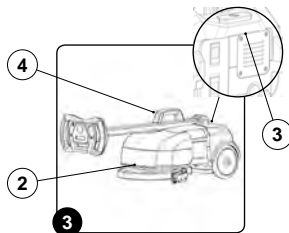
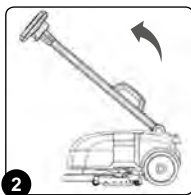
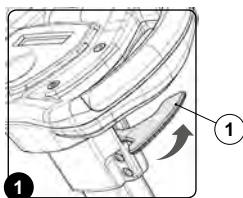

ОСНОВНЫЕ ЭЛЕМЕНТЫ МАШИНЫ

1. Корпус.
2. Бак чистой воды.
3. Бак грязной воды.
4. Вакуум крышка.
5. Рукоятка управления.
6. Аккумуляторная батарея.
7. Зарядное устройство.

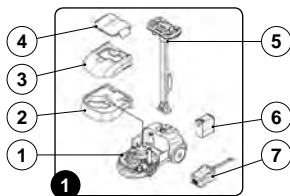

ЭЛЕМЕНТЫ КОРПУСА МАШИНЫ

1. Дисковая щетка.
2. Скребок.
3. Передний захват для подъема.
4. Фильтр чистой воды.
5. Входное отверстие вакуумного шланга.
6. Стопорный рычаг бака
7. Патрубок вакуумного шланга.
8. Главный выключатель.
9. Задний захват для подъема
10. Стопор скребка.
11. Отсек АКБ.

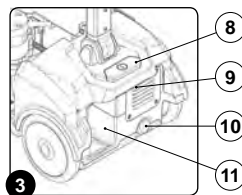
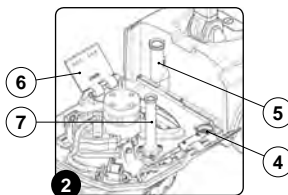
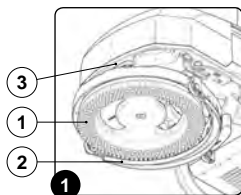

ЭЛЕМЕНТЫ БАКА ЧИСТОЙ ВОДЫ

1. Пробка фильтра.
2. Пробка слива воды.
3. Захват для подъема бака.
4. Предохранительный клапан.

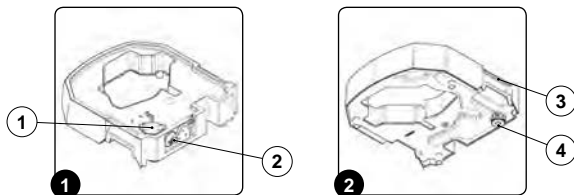

ЭЛЕМЕНТЫ БАКА ГРЯЗНОЙ ВОДЫ

1. Пробка слива воды.
2. Захват для подъема бака.

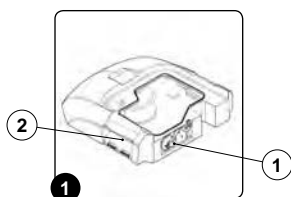

ЭЛЕМЕНТЫ ВАКУУМНОЙ КРЫШКИ

1. Стопорный рычаг.
2. Суппорт поплавка.
3. Поплавки.

4. Входное отверстие грязной воды.
5. Выходное отверстие грязной воды.
6. Входное отверстие воздушного потока.
7. Выходное отверстие воздушного потока.
8. Прокладка вакуумной крышки.

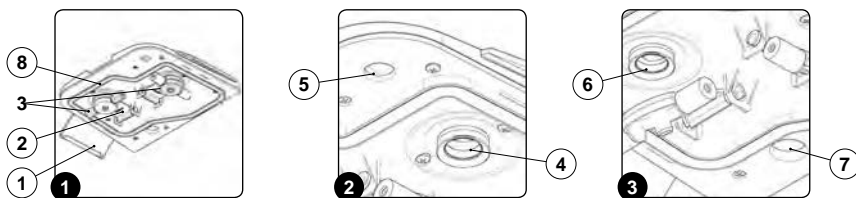

ЭЛЕМЕНТЫ РУКОЯТКИ УПРАВЛЕНИЯ

1. Рычаг включения.
2. Стопор рукоятки.
3. Стойка рукоятки управления.

4. Опора рукоятки управления.
5. Ручка для переноски машины.

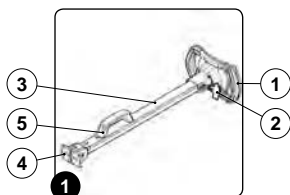

ЭЛЕМЕНТЫ РУКОЯТКИ УПРАВЛЕНИЯ

1. Кнопка режима "Автоматический"
2. Кнопка режима "Эко"
3. Кнопка регулировки подачи воды.

4. Кнопка включения вакуум мотора.
5. Дисплей.
6. Рычаг движения машины.

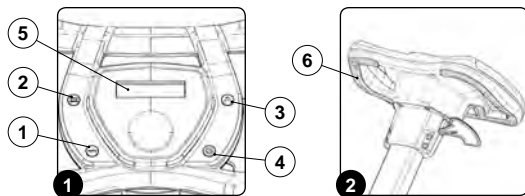

ЭЛЕМЕНТЫ ЗАРЯДНОГО УСТРОЙСТВА

1. Аккумулятор.
2. Зарядное устройство.
3. Сетевой кабель зарядного устройства.
4. Выключатель зарядного устройства.

5. Фиксатор аккумулятора.
6. Зеленый светодиод - зарядное устройство подключено к сети
7. Красный светодиод - уровень заряда АКБ.
8. Гнездо сетевого кабеля.
9. Вилка сетевого кабеля.
10. Штеккер сетевого кабеля.

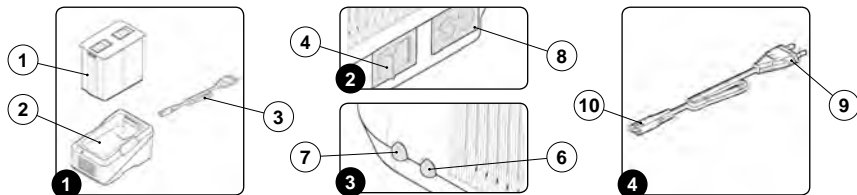

БЕЗОПАСНОЕ ПОЛОЖЕНИЕ МАШИНЫ

Перед любым видом обслуживания и для хранения, машину необходимо привести в безопасное положение, для чего:

1. Выключить машину главным выключателем (1) **Рис. 1**.
2. Слить воду из бака грязной воды (см. параграф "Проверка и очистка бака грязной воды").
3. Слить воду из бака грязной воды (см. параграф "Проверка и очистка бака чистой воды").
4. Зафиксировать рукоятку управления в вертикальном положении, для чего нажать стопор (2) как показано на **рис.2** и установить рукоятку в вертикальное положение (**рис.3**).

⚠ ВНИМАНИЕ: Когда поднимаете рукоятку, не ставьте ногу на машину.

5. Зафиксировать рукоятку в вертикальном положении отпустив стопор (2) .
6. Отсоединить АКБ (4) машины для чего сдвинуть фиксаторы по направлениям указанным стрелками. Вынуть АКБ из машины потянув на себя (**рис. 5**).

⚠ ВНИМАНИЕ: место хранения машины должно находится в сухом закрытом помещении.

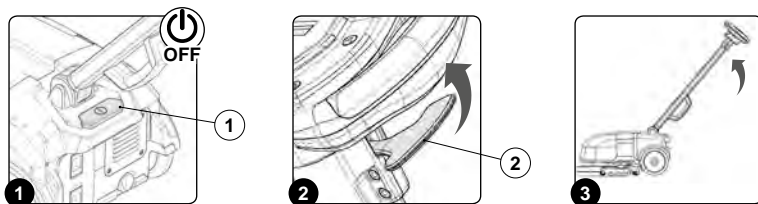

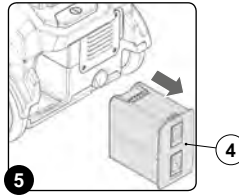
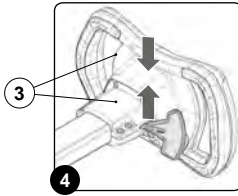

ТИП АККУМУЛЯТОРА

Машина может быть оснащена только аккумулятором, поставляемом с машиной или приобретенным у официального диллера. **ЗАПРЕЩАЕТСЯ ИСПОЛЬЗОВАТЬ ДРУГИЕ ТИПЫ АККУМУЛЯТОРОВ.** Машина оснащена литий-ионным аккумулятором. В отсек АКБ устанавливается одна батарея напряжением 10,8V.

ОБСЛУЖИВАНИЕ И УТИЛИЗАЦИЯ АКБ

Обслуживание и зарядку АКБ необходимо проводить в соответствии с инструкцией производителя АКБ. **АКБ, ОТСЛУЖИВШИЕ СВОЙ СРОК, ЯВЛЯЮТСЯ ОПАСНЫМИ ОТХОДАМИ И ДОЛЖНЫ УТИЛИЗИРОВАТЬСЯ В СООТВЕТСТВИИ С НОРМАТИВНЫМИ АКТАМИ.**

- Не пытайтесь открывать АКБ. Избегайте контактов с жидкостью вытекающей из поврежденной батареи. При попадании жидкости на руки, немедленно смыть жидкость водой
- Берегите АКБ от грязи и влаги.
- Не допускайте перегрева АКБ. Не составляйте АКБ в местах (например на солнце, возле огня и т.п.) где она может разогреться выше 40°C.
- Во избежание короткого замыкания следите, чтобы контакты АКБ не касались металлических предметов.
- Не бросать АКБ в огонь
- Не утилизировать АКБ как бытовые отходы

- Запрещается использовать зарядное устройство во взрывоопасной атмосфере.
- Во избежание короткого замыкания следите, чтобы контакты зарядного устройства не касались металлических предметов.
- Не пытайтесь заряжать первичные элементы АКБ - это может привести к взрыву.
- Перед каждой зарядкой убедитесь что АКБ и зарядное устройство не повреждены.
- Поврежденный кабель нужно немедленно заменить.
- Аккумулятор и гнездо зарядного устройства должны быть сухими и чистыми. Не начинать зарядку если аккумулятор или гнездо зарядного устройство грязные или мокрые.

Соблюдайте правила использования зарядного устройства:

- Зарядку АКБ проводить при температуре от 10°C до 40°C.
- Используйте только зарядное устройство, поставляемое вместе с машиной. Не пытайтесь заряжать поврежденный аккумулятор.
- Используйте только аккумулятор поставляемый вместе с машиной или купленный у официального дилера. Использование других АКБ может привести к взрыву.
- Напряжение указанное на зарядном устройстве должно соответствовать напряжению сети.

ВНИМАНИЕ: зарядку проводить в сухом закрытом помещении

ВНИМАНИЕ: внимательно изучите инструкцию перед использованием зарядного устройства

ВНИМАНИЕ: Неправильное использование или зарядка АКБ может привести к взрыву.

ВНИМАНИЕ: АКБ отслужившую свой срок необходимо утилизировать как опасные отходы

УСТАНОВКА АККУМУЛЯТОРА

для установки аккумулятора необходимо:

3. Нажать на аккумулятор до щелчка фиксаторов (4) (рис.2).

1. Поставить машину в безопасное положение (см.параграф "Безопасное положение машины").
2. Вставить аккумулятор (1) в отсек(2) так чтобы контакты аккумулятора (3) располагались вверху (рис.1).

ВНИМАНИЕ: Придерживайте машину за рукоятку управления.

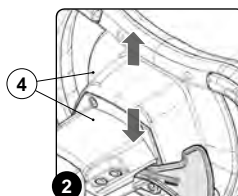
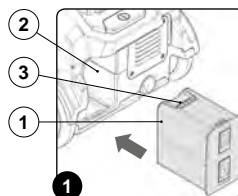

КАК СНЯТЬ АККУМУЛЯТОР

Чтобы снять аккумулятор необходимо:

1. Выключить машину выключателем (1) (Рис 1).
2. Поставить рукоятку управления вертикально, для чего нажать стопор (2) (рис.2) поставить рукоятку вертикально (рис.3).

! **ВНИМАНИЕ:** Во время операции не наступайте ногой на машину

3. Вынуть аккумулятор (4) для чего нажать защелки (3) на аккумуляторе

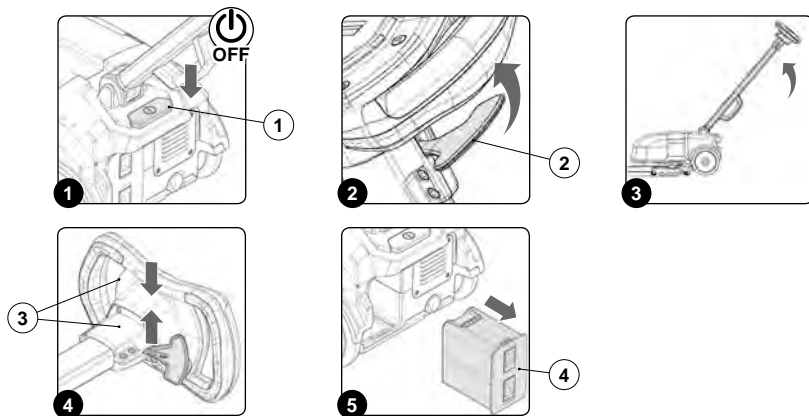

ЗАРЯДКА АККУМУЛЯТОРА

Аккумулятор необходимо зарядить до начала первого использования машины:

Вынуть аккумулятор (4) для чего нажать защелки (3) на аккумуляторе

1. Выключить машину выключателем (1) (Рис 1).
2. Поставить рукоятку управления вертикально, для чего нажать стопор (2) (рис.2) поставить рукоятку вертикально (рис.3).

! **ВНИМАНИЕ:** Во время операции не наступайте ногой на машину

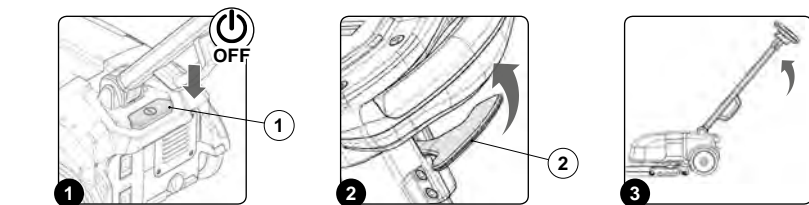

ВНИМАНИЕ Зарядку необходимо производить в сухом вентилируемом помещении **!**

6. Подключить штеккер (5) к гнезду зарядного устройства (6)

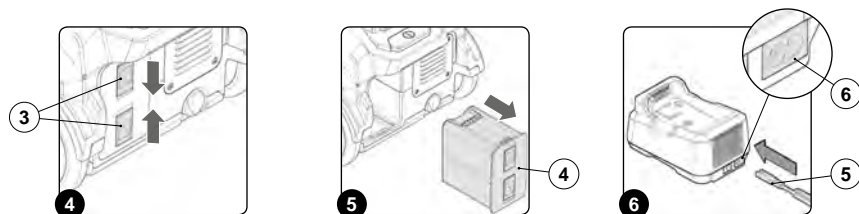

7. Подключить кабель зарядного устройства к розетке

ВНИМАНИЕ: Перед включением кабеля в розетку, убедитесь что напряжение сети соответствует напряжению зарядного устройства.

8. Поставить переключатель (7), на зарядном устройстве в положение "I" (рис.7).

ВНИМАНИЕ: После включения в сеть, убедитесь что зеленый индикатор (8) на зарядном устройстве горит

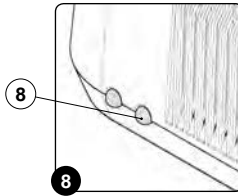
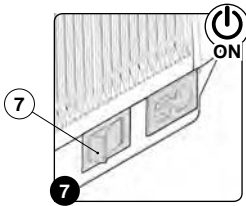

(рис.8) . Индикатор показывает что зарядное устройство включено правильно.

ВНИМАНИЕ: Перед установкой АКБ на зарядку, убедитесь что гнездо зарядного устройства сухое и чистое.

9. Установить АКБ (4) в гнездо(9) так чтобы контакты АКБ совпали с контактами зарядного устройства(10) (рис. 9).

ВНИМАНИЕ: АКБ можно вставить только в одном положении . Не прикладывайте усилия чтобы вставить АКБ.

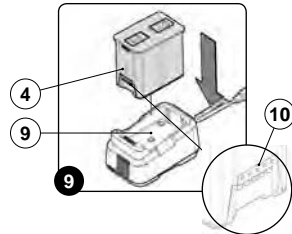

ВНИМАНИЕ: До начала зарядки ознакомьтесь с инструкцией к зарядному устройству, поставляемому вместе с машиной.

ВНИМАНИЕ: Аккумуляторная батарея может нагреваться во время зарядки. Это нормально и не указывает на неисправность батареи.

ВНИМАНИЕ: После того, АКБ установлена в зарядное устройство, убедитесь что зеленый индикатор (11) на зарядном устройстве горит (рис.10) Горящий зеленый индикатор показывает, что батарея заряжается.

ВНИМАНИЕ: Избыточная зарядка аккумулятора может привести к возгоранию и взрыву.

10. Полностью зарядите аккумулятор.

11. После полной зарядки аккумулятора, перевести переключатель (7), зарядного устройства в положение "0" (рис.11).

12. Отключить зарядное устройство от розетки.

ВНИМАНИЕ: Красный индикатор(11) горит пока батарея полностью не зарядится.

ВНИМАНИЕ: При отключении зарядного устройства от сети не тяните за кабель, чтобы не порвать его.

ВНИМАНИЕ: Батарею можно оставить во включенном зарядном устройстве. Красный индикатор (11) загорается когда зарядное устройство периодически подзаряжает аккумулятор.

ВНИМАНИЕ: Красный индикатор (11) не показывает уровень зарядки.

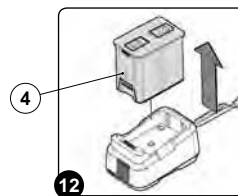
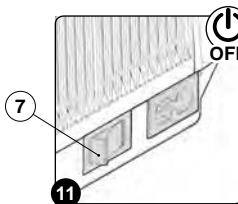
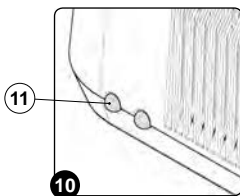

РЕГУЛИРОВКА РУКОЯТКИ УПРАВЛЕНИЯ

Правильная регулировка высоты рукоятки управления обеспечивает комфортную работу. Для регулировки необходимо:

1. Выключить машину выключателем (1) **рис. 1**.
2. Нажать стопор рукоятки (2) вверх **(рис.2)** и потянуть рукоятку на себя **(рис.3)**.

⚠ ВНИМАНИЕ: Не наступайте ногой на машину когда регулируете рукоятку.

3. Установить рукоятку в нужное положение.
4. Отпустить стопор (2) чтобы зафиксировать рукоятку.

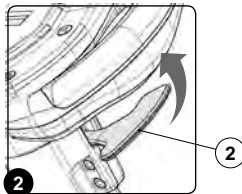
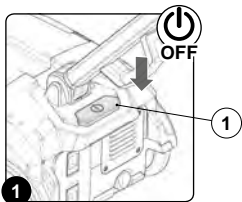

ИНДИКАТОР УРОВНЯ ЗАРЯДА АКБ

На рукоятке управления расположен дисплей показывающий уровень заряда АКБ (В) Уровень заряда показан двумя символами:

Числовое значение % заряда

Графический символ из 10 индикаторов, каждый соответствует примерно 10% заряда.

Когда аккумулятор разряжается до минимального значения, индикатор начинает мигать а щеточный мотор отключается автоматически; оставшегося заряда хватает чтобы закончить сушку пола

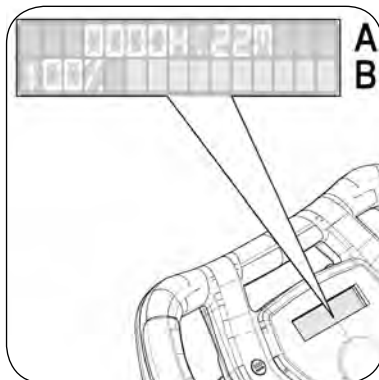

СЧЕТЧИК МОТОЧАСОВ

В верхне строке дисплея находится счетчик моточасов (A)

Ткоторый показывает общее количество часов и минут работы машины

При нажатии на рычаг включения машины символ ":" начинает мигать, а счетчик отсчитывать время

ЗАПРАВКА БАКА ЧИСТОЙ ВОДЫ

Для заправки бака необходимо:

1. Отвести машину к месту заправки.
2. Поставить машину в безопасное положение (см. параграф "безопасное положение машины")
3. Открыть защелки (1), **рис.1**

4. Взять бак грязной воды за захваты (2) и аккуратно снять его, **рис.2**

5. Взять бак чистой воды за захваты (3) аккуратно снять его и положить на пол **рис.3**

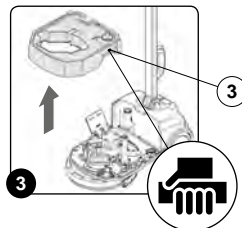
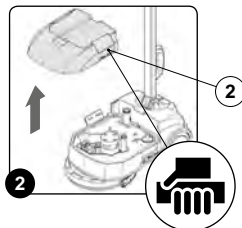
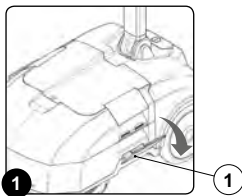

6. Проверить и закрыть сливную пробку бака (4) (рис.4). 8. Заполнить бак водой с температурой не выше 50 °С и не ниже 10°С.
7. Снять пробку заливного отверстия (5) (рис.5).

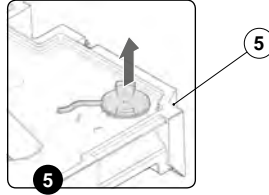
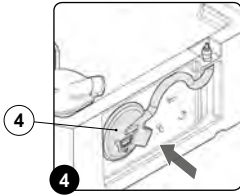

9. Добавить моющее средство (см. параграф "моющий раствор")
10. Закрывать пробку заливного отверстия (5) (рис.6).
11. Аккуратно поставить бак чистой воды на место, так чтобы не повредить патрубок (6) вакуум мотора, и всасывающего шланга (7). Бак устанавливать держа за захваты (3) (рис.7 и рис.8).

⚠ ВНИМАНИЕ: перед каждой заправкой бака чистой воды, слить воду из бака грязной воды.

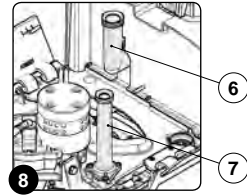
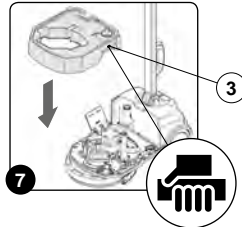
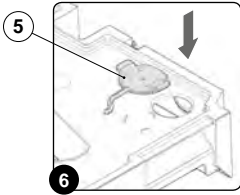

12. Установить бак грязной воды поверх бака чистой воды так чтобы не повредить патрубок (6) вакуум мотора, и всасывающего шланга (7). Для правильной установки бака грязной воды используйте захваты (3) бака чистой воды (рис.9 и рис.10).
13. Закрывать защелки (1) рис.11

⚠ ВНИМАНИЕ: Перед установкой бака грязной воды убедитесь, что сливная пробка закрыта.

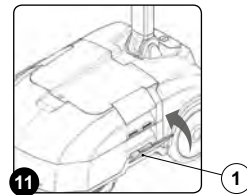
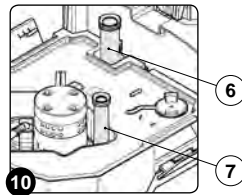
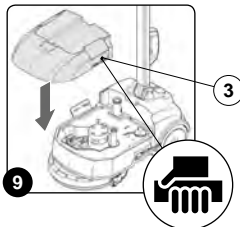

МОЮЩИЙ РАСТВОР

Добавить в бак чистой воды жидкое моющее средство в концентрации и количестве, указанном производителем моющего средства.

ВНИМАНИЕ: Чрезмерное пенообразование может повредить вакуум мотор. Используйте только минимально необходимое количество моющего средства.

ВНИМАНИЕ: Используйте моющие средства рекомендованные для машинной уборки. Разрешается использовать кислотные и щелочные средства с pH от 4 до 10, и не содержащие окислителей, хлора,

брома, формальдегидов и минеральных растворителей.

ВНИМАНИЕ: При заправке машины моющим средством работать в защитных перчатках.

ВНИМАНИЕ: Всегда используйте низкопенные моющие средства. Во избежание чрезмерного пенообразования, рекомендуется добавлять в бак грязной воды противопенную присадку. **ЗАПРЕЩАЕТСЯ** использовать концентрированные кислоты и щелочи.

КАК УСТАНОВИТЬ ЩЕТКУ

Чтобы установить щетку необходимо:

1. Отвести машину к месту обслуживания.
2. Поставить машину в безопасное положение (см. параграф "Безопасное положение машины").
3. Нажать стопор (1) (рис.1) и установить рукоятку управления в горизонтальное положение (рис.2).

ВНИМАНИЕ: Во время операции придерживайте машину за рукоятку, чтобы избежать случайных движений машины

4. Отпустить стопор (1) (рис.3)
5. Поставить машину вертикально как показано на рис.5. Для подъема машины использовать захват (2) и рукоятку (3) (рис.4).
6. Установить щетку (4) на фиксирующий штифт (5) машины. Нажать на щетку чтобы зафиксировать ее (рис.6).

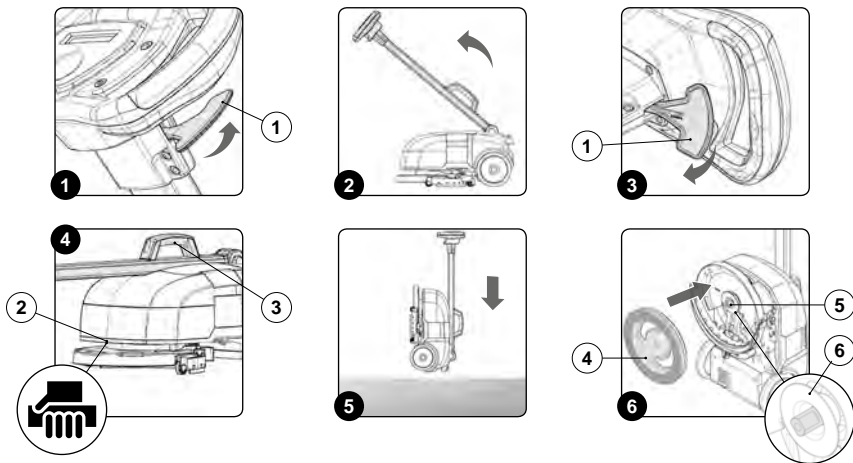

ПОДГОТОВКА К РАБОТЕ

ВНИМАНИЕ: Перед первым использованием машины полностью зарядить аккумулятор. Ознакомиться с инструкцией по обслуживанию и зарядке аккумулятора.

1. Перед использованием машины убедиться, что машина не повреждена и находится в рабочем состоянии.
2. Поставить машину в безопасное положение (см. параграф "Безопасное положение машины").
3. Проверить состояние резинок скребка, при необходимости очистить резинки (см. параграф "Проверка и очистка скребка")

4. Проверить состояние щетки, при необходимости очистить или заменить щетку. (см. параграф "Проверка и очистка щетки")
5. Проверить и убедиться, что моющее средство соответствует типу уборки (см. параграф "Моющий раствор")
6. Вставить аккумулятор в отсек машины. (см. параграф "Установка аккумулятора")

РАБОТА

НАЧАЛО РАБОТЫ

Для начала работы необходимо:

1. Выполнить все операции по подготовке машины к работе. (см. параграф "Подготовка к работе")
2. Опустить скребок, для чего повернуть рычаг (1) против часовой стрелки (рис.1)
3. Включить машину кнопкой(2) Рис. 2. Включится дисплей на рукоятке управления

На дисплее последовательно появятся 3 экрана.

- Первый экран показывает логотип производителя и название машины (рис.3).
- Второй экран показывает общее количество моточасов в верхней строке, нижняя строка показывает версию программного обеспечения установленного на машине (рис.4).
- Третий экран показывает в верхней строке общее количество моточасов, в нижней строке уровень заряда АКБ (Fig.5).

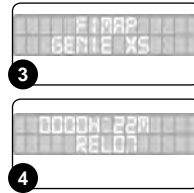
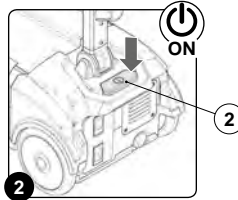
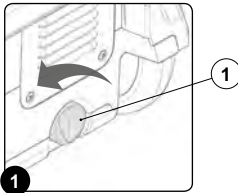

4. Нажать стопор (2) и поставить рукоятку управления в вертикальное положение (рис.6).

7. Отрегулировать подачу моющего раствора на щетку.

ВНИМАНИЕ: Во время операции не наступать ногой на машину.

ВНИМАНИЕ: Регулировка подачи моющего раствора осуществляется кнопкой (см. параграф "Регулировка подачи моющего раствора")

5. Отрегулировать положение рукоятки
6. Выбрать один из следующих режимов работы:
 - "Автоматический"
 - "Автоматический ЭКО"
 - "Предварительная мойка"
 - "Предварительная мойка ЭКО"

8. нажать рычаг (3), начать движение (рис.7)

В режиме "Автоматический" после нажатия рычага (3) включается щеточный мотор и вакуумный мотор, моющий раствор начинает поступать на щетку. На первых метрах движения необходимо убедиться, что на щетку поступает достаточное количество моющего раствора, а скребок хорошо сушит пол. Машина будет работать пока не израсходует заряд АКБ или моющий раствор в баке.

ВНИМАНИЕ: Ознакомьтесь с параграфом, который описывает возможности каждой программы.

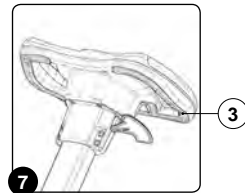
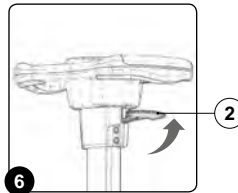

Для того, чтобы произвести сушку пола по направлению "к себе", необходимо:

1. Наклонить машину к себе за рукоятку, так чтобы щеточный узел приподнялся. В этом положении щеточный узел развернется на 180 градусов.
2. После разворота щеточного узла опустить машину на пол.

3. Произвести сушку пола, двигая машину по направлению к себе

ВНИМАНИЕ: Чтобы вернуть щеточный узел в исходное положение, достаточно слегка толкнуть машины вперед-влево.

РЕЖИМ РАБОТЫ "АВТОМАТИЧЕКИЙ" (AUTOMATIC)

Для включения режима необходимо:

1. Включить машину выключателем (1) (рис.1).
2. Нажать кнопку "АUTO" (2) (рис.2). В нижнем правом углу дисплея появится символ "А" (рис.3).
3. Нажать рычаг движения и начать работу.

⚠️ ВНИМАНИЕ: Кнопка "АUTO" активирует щеточный и вакуум моторы, насос подачи моющего раствора. Щеточный и вакуумный моторы, насос подачи моющего раствора включаются при нажатии рычага движения.

4. На первых метрах движения необходимо убедиться, что на щетку поступает достаточное количество моющего раствора, а скребок хорошо сушит пол. Машина будет работать пока не израсходует заряд АКБ или моющий раствор в баке. Машина будет работать пока не израсходует запас воды или заряд аккумулятора.

⚠️ ВНИМАНИЕ: Если во время работы отпустить рычаг движения, моторы и насос выключатся. Для возобновления работы достаточно нажать рычаг движения

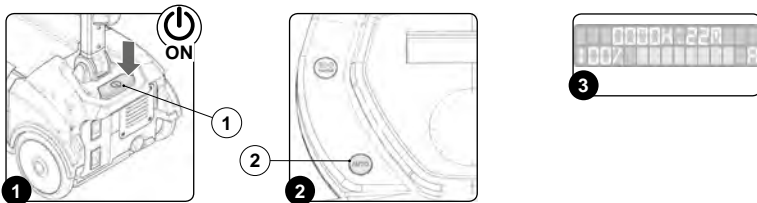

В случае необходимости работать только щеткой без моющего раствора, достаточно нажать кнопку (3) (рис.4); насос прекратит подачу раствора на щетку. На дисплее появятся горизонтальные риски (рис.5)

Для возобновления подачи моющего раствора повторно нажать кнопку (3), затем отрегулировать подачу моющего раствора.(см. параграф "Регулировка подачи моющего раствора")

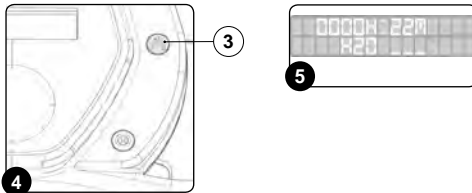

РЕЖИМ РАБОТЫ АВТОМАТИЧЕКИЙ-ЭКО"(AUTOMATIC ECO-MODE)

Для включения режима необходимо:

1. Включить машину выключателем (1) (рис.1).
2. Нажать кнопку "АUTO" (2) (рис.2). В нижнем правом углу дисплея появится символ "А" (рис.3).
3. Нажать кнопку "ECO-MODE" (3) (рис.2). В верхнем правом углу дисплея появится символ "ECO" (рис.4).
4. Нажать рычаг движения и начать работу

⚠️ ВНИМАНИЕ: Кнопка "ECO-MODE" активирует щеточный и вакуум моторы, насос подачи моющего раствора. Щеточный и вакуумный моторы, насос подачи моющего раствора включаются при нажатии рычага движения..

5. На первых метрах движения необходимо убедиться, что на щетку поступает достаточное количество моющего раствора, а скребок хорошо сушит пол. Машина будет работать пока не израсходует заряд АКБ или моющий раствор в баке. Машина будет работать пока не израсходует запас воды или заряд аккумулятора.

⚠️ ВНИМАНИЕ: При включении "ECO-MODE" снижается энергопотребление машины.

⚠️ ВНИМАНИЕ: Для отключения "ECO-MODE", повторно нажать кнопку (3) (рис.2).

⚠️ ВНИМАНИЕ: Если во время работы отпустить рычаг движения, моторы и насос выключатся. Для возобновления работы достаточно нажать рычаг движения.

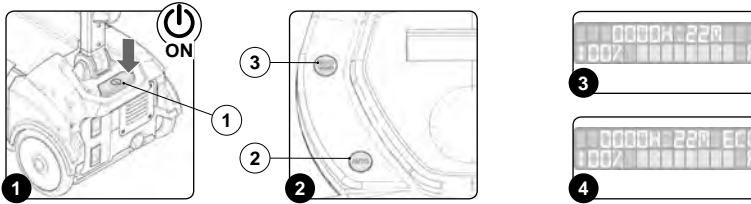

В случае необходимости работать только щеткой без мощного раствора, достаточно нажать кнопку (3) (рис.4); насос прекратит подачу раствора на щетку. На дисплее появятся горизонтальные риски (рис.6).

Для возобновления подачи мощного раствора повторно нажать кнопку (3), затем отрегулировать подачу мощного раствора.(см. параграф "Регулировка подачи мощного раствора")

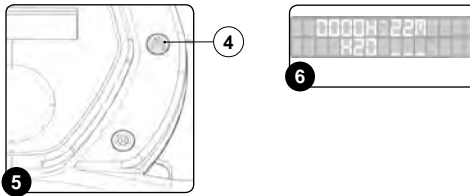

РЕЖИМ РАБОТЫ "ПРЕДВАРИТЕЛЬНАЯ МОЙКА" (PRE-WASH)

Для включения режима необходимо:

1. Включить машину выключателем (1) (рис.1).
2. Поставить щеточный узел в стандартное положение - скребок сзади щетки
3. Поднять скребок (рис.2), и зафиксировать в верхнем положении, нажать рычаг (2) внутрь и повернуть по часовой стрелке (рис.3).

7. Нажать кнопку включения вакуум мотора (6) (рис.7); примерно через 15 секунд вакуум мотор выключится. В нижнем правом углу дисплея появится символ "O" (рис. 8)
8. На первых метрах движения необходимо убедиться, что на щетку поступает достаточное количество мощного раствора, а скребок хорошо сушит пол. Машина будет работать пока не израсходует заряд АКБ или моющий раствор в баке. Машина будет работать пока не израсходует запас воды или заряд аккумулятора.

ВНИМАНИЕ: Операцию проводить в защитных перчатках.

ВНИМАНИЕ: Убедиться что стопный рычаг (4) вошел в отверстие скребка (3) (рис.4).

ВНИМАНИЕ: Если во время работы отпустить рычаг движения, моторы и насос выключатся. Для возобновления работы достаточно нажать рычаг движения.

4. Включить машину выключателем (1) (рис.5).
5. Нажать кнопку "АУТО" (5) (рис.6).
6. Нажать рычаг движения, начать работу.

ВНИМАНИЕ: Для возврата скребка в рабочее положение повернуть рычаг (2) против часовой стрелки (рис.9).

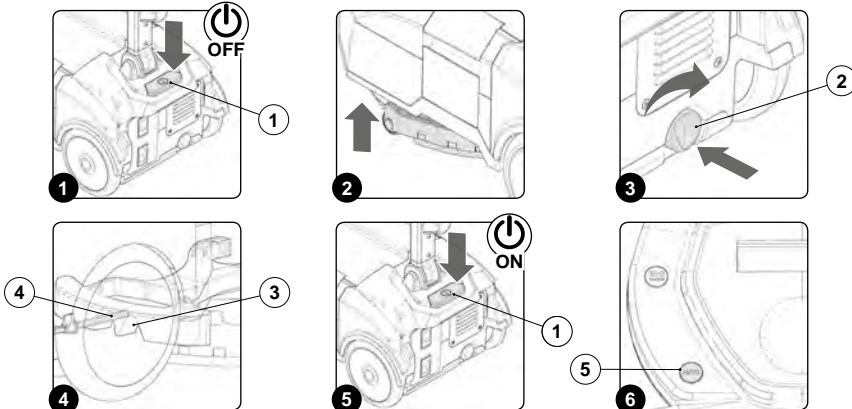

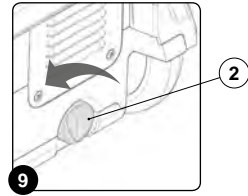
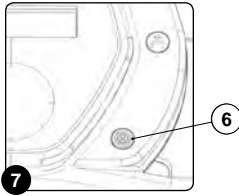

В случае необходимости работать только щеткой без моющего раствора, достаточно нажать кнопку (7) (рис.10); насос прекратит подачу раствора на щетку. На дисплее появятся горизонтальные риски (рис.11)

Для возобновления подачи моющего раствора повторно нажать кнопку (3), затем отрегулировать подачу моющего раствора.(см. параграф "Регулировка подачи моющего раствора")

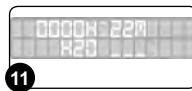
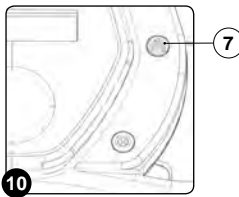

РЕГУЛИРОВКА ПОДАЧИ МОЮЩЕГО РАСТВОРА

Для регулировки необходимо:

1. Убедиться, что количества моющего раствора в баке достаточно для выполняемой работы. В противном случае заправить бак (см. параграф "Заправка бака чистой воды").
2. Опустить щеточный узел на пол.
3. Включить машину выключателем (1) (рис.1).
4. Нажать кнопку "AUTO" (2) (рис.2).
5. Нажать рычаг движения, начать работу.
6. На первых метрах движения нажать кнопку (3) регулиующую уровень подачи моющего раствора на щетку (рис.4).

ВНИМАНИЕ: Кнопка регулировки не имеет функции "назад". Переключение происходит по кругу.

После нажатия кнопки (3) на дисплее появятся горизонтальные риски (рис.5), при повторном нажатии кнопки на дисплее появятся прямоугольники (рис.5), соответствующие уровню подачи воды. Всего можно установить три уровня - низкий, средний, полный. Каждое нажатие кнопки последовательно увеличивает уровень подачи. Повторное нажатие кнопки после максимального уровня устанавливает положение "0". На дисплее снова появляются горизонтальные риски

ВНИМАНИЕ: При выключении машины, установленный уровень остается в памяти машины.

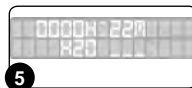
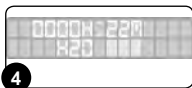
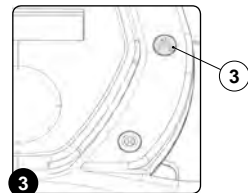
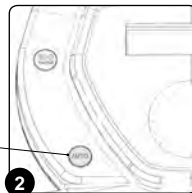
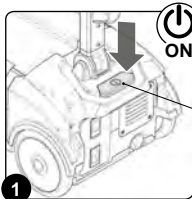

БАК ГРЯЗНОЙ ВОДЫ ПЕРЕПОЛНЕН

Машина не имеет устройства контроля переполнения бака грязной воды, так как емкость бака грязной воды больше емкости чистой воды. Для экстренных случаев машина снабжена поплавком клапаном, который всплывает и закрывает всасывающий патрубок вакуум-мотора; звук работающего вакуум-мотора становится натужным.

В этом случае необходимо:

1. Нажать кнопку "АВТО" (1) (рис.1); щеточный мотор и насос выключатся. Примерно через 15 секунд выключится вакуум-мотор.
2. После выключения вакуум мотора выключить машину кнопкой (2) (рис.2).
3. Поднять скребок.
4. Нажать стопор (3) рис.3 и поставить рукоятку в вертикальное положение (рис.4).

ВНИМАНИЕ: Во время операции не ставьте ногу на машину.

6. Отпустить стопор (3) (рис. 5)
7. Наклонить машину на себя и отвести к месту слива грязной воды (рис. 6).

ВНИМАНИЕ: Место слива грязной воды должно соответствовать нормам экологии.

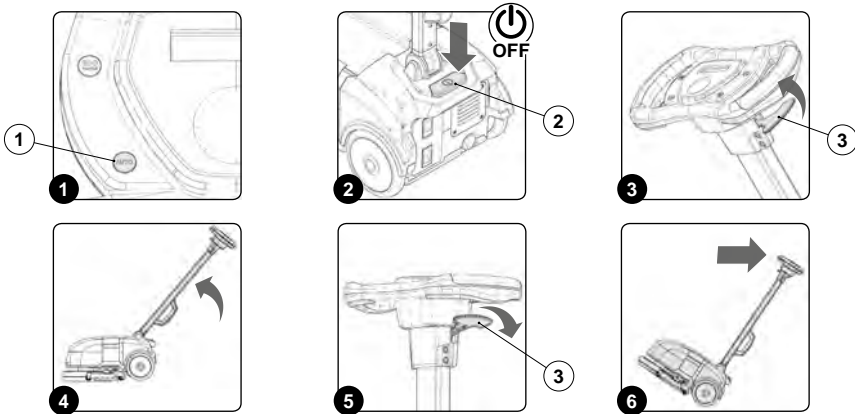

ПО ОКОНЧАНИЮ РАБОТЫ

По окончании работы и перед любым видом обслуживания необходимо:

1. Нажать кнопку "АВТО" (1) (рис.1); щеточный мотор и насос выключатся. Примерно через 15 секунд выключится вакуум-мотор.
2. После выключения вакуум мотора выключить машину кнопкой (2) (рис.2).
3. Поднять скребок.

Нажать стопор (3) рис.3 и поставить рукоятку в вертикальное положение (рис.4).

ВНИМАНИЕ: Во время операции не ставьте ногу на машину.

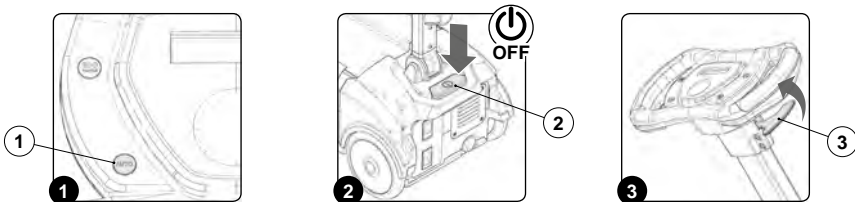

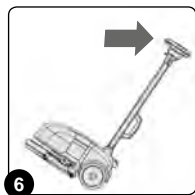
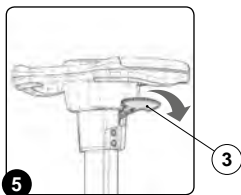
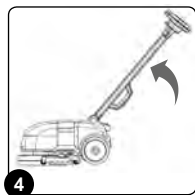

6. Отпустить стопор (3) (рис. 5)
7. Наклонить машину на себя и отвести к месту слива грязной воды (рис. 6), затем провести операции указанные в графе T1 параграфа "рекомендованные операции периодического обслуживания"
8. После выполнения операций по обслуживанию, отвести машину к месту хранения.
9. Нажать стопор (3) и опустить рукоятку в горизонтальное положение (рис.8).

WARNING: During this operation, do not rest your foot on the appliance.

10. Отпустить стопор (3).
11. Поставить машину вертикально как показано на рис. 9

ВНИМАНИЕ: Машина должна храниться в закрытом помещении на ровной поверхности.

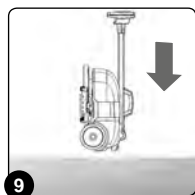
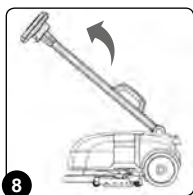
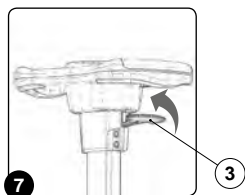

ОБСЛУЖИВАНИЕ

РЕКОМЕНДОВАННЫЕ ОПЕРАЦИИ

ТИП ОПЕРАЦИИ	T1	T2	T3	T4	T5
Проверить и очистить бак грязной воды	X	X		X	X
Зарядить аккумулятор(1)		X			
Проверить и очистить вакуумную крышку		X		X	
Проверить и очистить щетку		X		X	
Проверить и очистить скребок		X		X	
Проверить и очистить вакуумный шланг		X		X	
Проверить и очистить фильтр бака чистой воды			X	X	
Проверить и очистить бак чистой воды			X	X	X

Примечание: (1) проверять уровень заряда во время работы
 T1= По окончании работы
 T2= Ежедневно
 T3= Еженедельно
 T4= После длительного простоя
 T5= Перед транспортировкой

ПРОВЕРКА И ОЧИСТКА БАКА ГРЯЗНОЙ ВОДЫ

4.
1. Отвести машину к месту слива грязной воды.

ВНИМАНИЕ: Место слива грязной воды должно соответствовать нормам экологии.

2. Поставить машину в безопасное положение (см. параграф "безопасное положение машины").
3. Открыть защелки (1), **рис.1**.

Снять бак грязной воды используя захваты (2) (**рис.2**) Аккуратно положить на пол.

ВНИМАНИЕ: Операцию проводить в защитных перчатках.

5. Открыть защелки (3), **рис.3**.

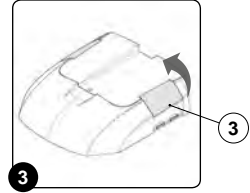
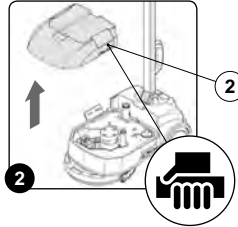
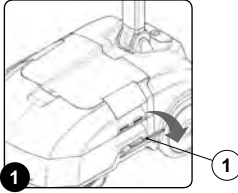

6. Снять вакуумную крышку используя защелки (**рис.4**) и аккуратно положить на пол
7. Слить грязную воду из бака (**рис.5**).
8. Снять крышку сливного отверстия (4) (**рис.6**) и слить остатки воды.

9. Промыть бак внутри струей воды, при необходимости использовать щетку для удаления налипшей грязи.

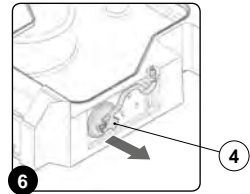
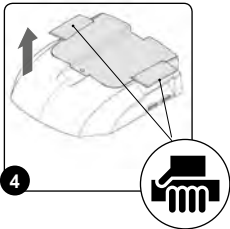

10. Закрыть пробку (4).
11. Установить бак грязной воды поверх бака чистой воды, так чтобы не повредить патрубок вакуум мотора (5) и патрубок всасывающего шланга(6). Используйте захваты (2) для точной установки бака грязной воды (**рис.7** и **рис.8**).

ВНИМАНИЕ: Перед установкой бака грязной воды убедиться что пробка (4) закрыта.

12. Закрыть защелки (1) **рис.9**

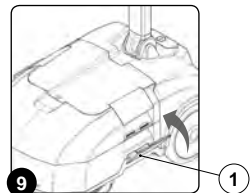
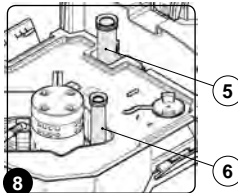
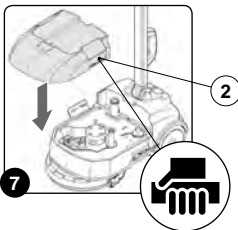

ПРОВЕРКА И ОЧИСТКА ВАКУУМНОЙ КРЫШКИ

Регулярная очистка поплавков вакуумной крышки продлевает срок службы машины. Для очистки крышки необходимо:

1. Отвести машину к месту слива грязной воды

⚠ ВНИМАНИЕ: Место слива грязной воды должно соответствовать нормам экологии.

2. Поставить машину в безопасное положение.

3. Открыть защелки вакуумной крышки (1), рис.1

4. Снять вакуумную крышку (рис.2)

5. Промыть под струей воды и протереть влажной тканью поворотные шарниры поплавков (2) (рис.3)

6. Промыть струей воды и протереть влажной тканью центральные поплавки (3) (рис.4).

7. Промыть струей воды и протереть влажной тканью боковые поплавки поплавки (4) (рис.4).

8. Промыть струей воды канал грязной воды; входное отверстие канала обозначено буквой (А), выходное отверстие канала обозначено буквой (В) (рис. 5).

9. Продуть канал вакуум-мотора струей воздуха; входное отверстие канала обозначено буквой (С), выходное отверстие канала обозначено буквой (D) (Fig. 6).

10. Собрать все в обратном порядке

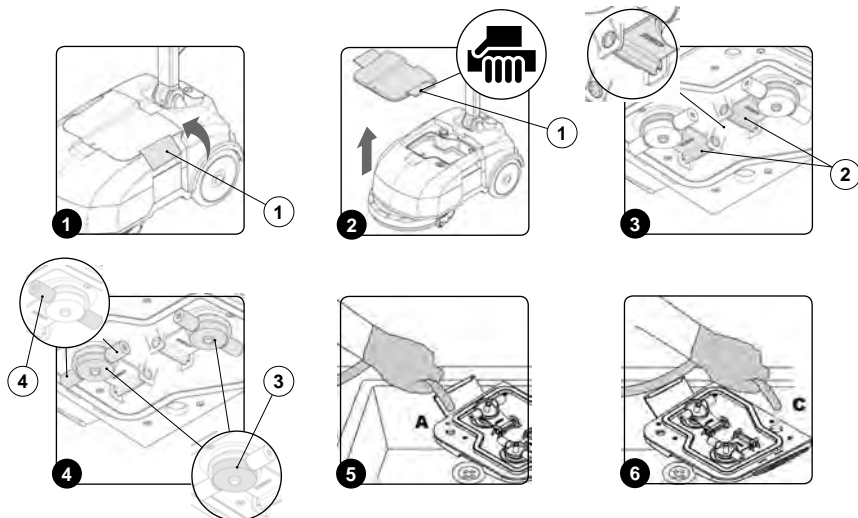

ПРОВЕРКА И ОЧИСТКА ЩЕТКИ

Регулярная очистка щетки обеспечивает хорошее качество мытья пола и продлевает срок службы щеточного мотора. Для очистки щетки необходимо:

1. Отвести машину к месту обслуживания.
2. Поставить машину в безопасное положение (см. параграф "Безопасное положение машины").
3. Нажать стопор (рис.1) и установить рукоятку в горизонтальное положение (рис.2).
4. Отпустить стопор (рис. 3).
5. Поставить машину вертикально (рис.5), используя захват (2) и рукоятку (3) (рис.4).

6. Снять щетку (рис.6).
7. Промыть щетку под струей воды и очистить от налипшего мусора. Проверить износ щетины; щетку необходимо заменить если длина щетины составляет меньше 10 мм.
8. Установить щетку на место.

ВНИМАНИЕ: Во время операции придерживайте машину за рукоятку.

ВНИМАНИЕ: Операцию проводить в защитных перчатках.

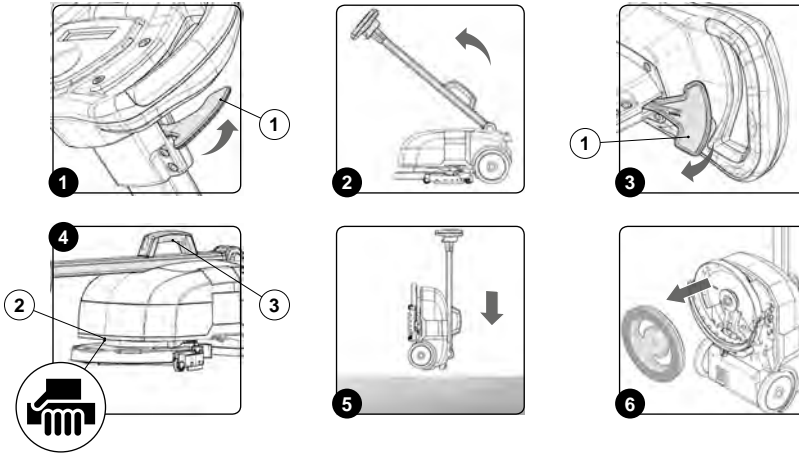

ПРОВЕРКА И ОЧИСТКА СКРЕБКА

Регулярная очистка и проверка скребка обеспечивает качественную сушку пола и продлевает срок службы вакуум-мотора. Для очистки скребка необходимо:

1. Отвести машину к месту обслуживания.
2. Поставить машину в безопасное положение (см. параграф "Безопасное положение машины").
3. Повернуть узел скребка (1) в переднее положение (1) рис.1

ВНИМАНИЕ: Операцию проводить в защитных перчатках.

4. Снять вакуумный шланг (2) с патрубков скребка (рис.2).
5. Повернуть барашковые гайки (3) на 90 градусов (рис.3).

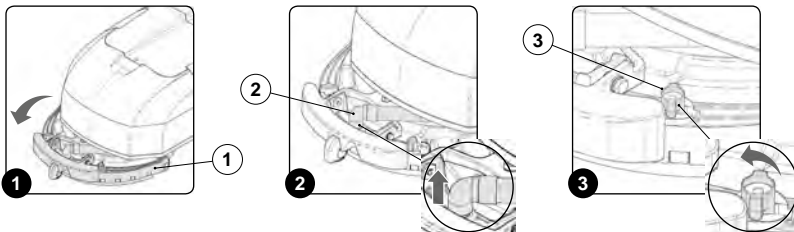

6. Поднять узел скребка (1) (рис.4).
7. Вынуть скребок (4) из гнезда , следите чтобы не потерялась прокладка всасывающего шланга (5) рис.5
8. Промыть струей воды и протереть влажной тканью патрубков скребка (6) (рис.6), камеру патрубка (7) (рис.7), переднюю (8) и заднюю (9) резинки (рис.9)
9. Проверить состояние передней (8) и задней резинок (рис.9,10). Если рабочая грань резинок изношена, то резинку следует перевернуть другой гранью (всего можно перевернуть резинку 4 раза) или заменить
10. Собрать все в обратном порядке.

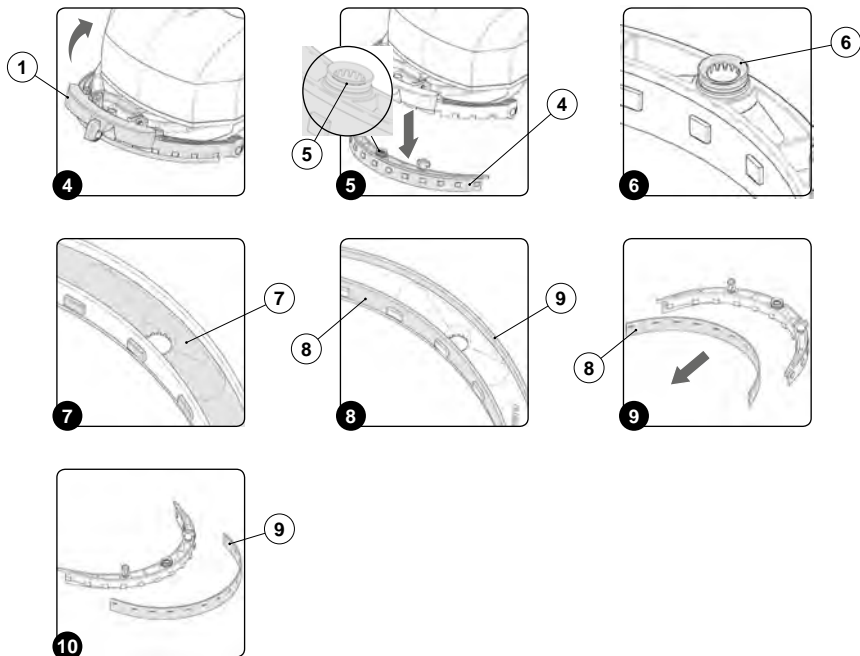

ПРОВЕРКА И ОЧИСТКА ВСАСЫВАЮЩЕГО ШЛАНГА

Регулярная очистка всасывающего шланга обеспечивает хорошее всасывание и продлевает срок службы вакуумного мотора. Для очистки всасывающего шланга необходимо

1. Отвести машину к месту обслуживания.
2. Поставить машину в безопасное положение (см. параграф "Безопасное положение машины")
3. Открыть защелки (1), рис.1
4. Снять бак грязной воды используя захваты (2) (рис.2) и аккуратно положить на пол.
5. Промыть всасывающий шланг струей воды (3) вставив шланг в патрубок как показано на рисунке 3.
6. Собрать все в обратном порядке.

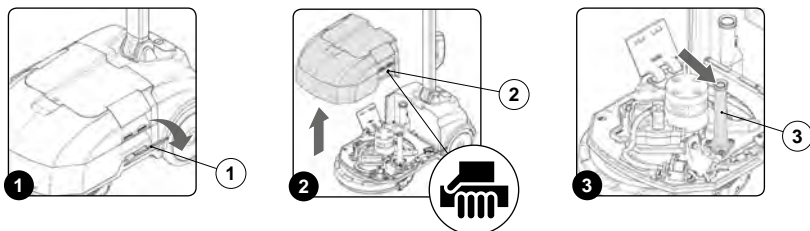

ПРОВЕРКА И ОЧИСТКА ФИЛЬТРА ЧИСТОЙ ВОДЫ

Для очистки фильтра необходимо:

1. Отвести машину к месту обслуживания
2. Поставить машину в безопасное положение (см. параграф "безопасное положение машины")

3. Открыть защелки (1), рис.1
4. Взять бак грязной воды за захваты (2) и аккуратно снять его рис.2
5. Снять картридж (3) промыть струей воды и очистить от налипшей грязи рис.3
6. Собрать все в обратном порядке

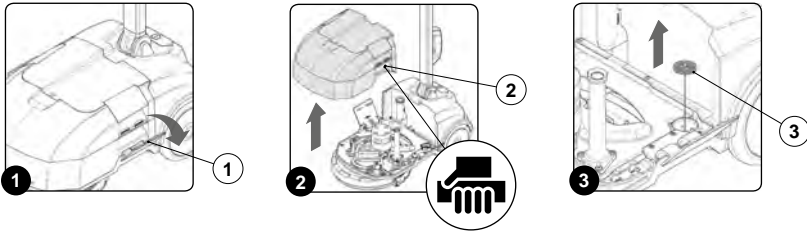

ПРОВЕРКА И ОЧИСТКА БАКА ЧИСТОЙ ВОДЫ

Для очистки бака необходимо.

1. Отвести машину к месту обслуживания.
2. Поставить машину в безопасное положение (см. параграф "безопасное положение машины")
3. Открыть защелки (1), рис.1

4. Взять бак грязной воды за захваты (2) и аккуратно снять его рис.2
5. Взять бак чистой воды за захваты (3) аккуратно снять его и положить на пол рис.3

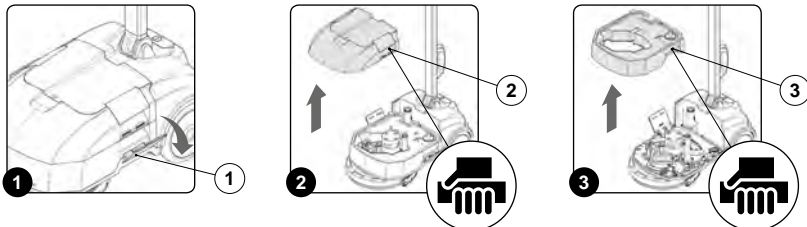

1. Проверить и закрыть сливную пробку (4) бака рис.4
2. Снять крышку заливной горловины (5) рис.5
3. Слить воду и промыть бак струей воды.

4. Открыть сливную пробку (4) и слить остатки воды рис.6
5. Промыть бак изнутри, при необходимости щеткой снять налипшую грязь

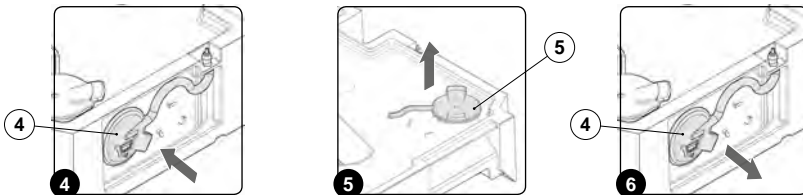

6. Закрыть сливную пробку (4) рис. 7
7. Закрыть пробку заливной горловины (5) рис.8

ВНИМАНИЕ: Грязную воду необходимо сливать перед каждой заправкой бака чистой воды

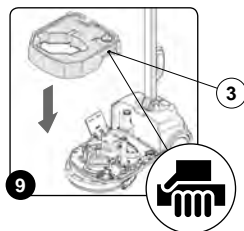
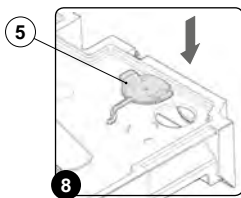
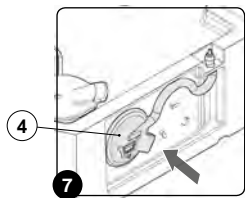

8. Аккуратно поставить бак чистой воды на место, так чтобы не повредить патрубок (6) вакуум мотора, и всасывающего шланга (7). Бак устанавливать держа за захваты (3) (рис.9 и рис.10).

9. Установить бак грязной воды поверх бака чистой воды так чтобы не повредить патрубок (6) вакуум мотора, и всасывающего шланга (7). Для правильной установки бака грязной воды используйте захваты (3) бака чистой воды (рис.11 и рис.12).

ВНИМАНИЕ: Перед установкой бака грязной воды проверить и закрыть сливную пробку.

10. Закрывать защелки (1) рис.13

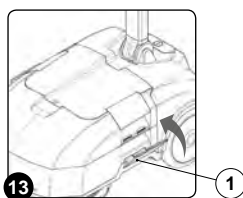
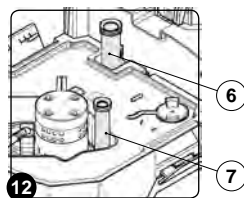
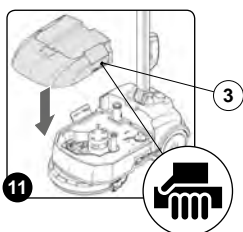
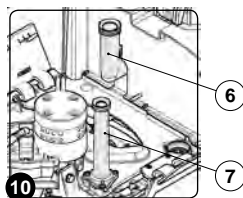

НЕИСПРАВНОСТИ И СПОСОБЫ ИХ УСТРАНЕНИЯ

Ниже приведены характерные неисправности. Если проблема не устраняется, обратитесь в сервисную службу

НЕИСПРАВНОСТЬ	ВОЗМОЖНАЯ ПРИЧИНА	РЕШЕНИЕ
МАШИНА НЕ ВКЛЮЧАЕТСЯ	Главный выключатель в положении "0"	Включить главный выключатель.
	Неисправность в электросхеме. При включении на дисплее высвечивается ошибка	Выключить машину и обратиться в сервисный центр
	Неправильно вставлен аккумулятор.	Правильно вставить аккумулятор
	Аккумулятор разряжен	Зарядить аккумулятор.
АККУМУЛЯТОР НЕ ЗАРЯЖАЕТСЯ	Штеккер зарядного устройства вставлен не правильно.	Правильно вставить штеккер.
	Зарядное устройство не подключено к розетке	Подключить зарядное устройство к розетке.
	Напряжение в сети не соответствует напряжению зарядного устройства.	Использовать сеть, соответствующую напряжению зарядного устройства.
	Неисправность зарядного устройства. Дiodный индикатор на зарядном устройстве мигает (сообщение об ошибке).	Обратиться к инструкции к зарядному устройству, выяснить значение сигнала об ошибке. Обратиться в сервисный центр.
МАШИНА РАБОТАЕТ ОЧЕНЬ КОРОТКОЕ ВРЕМЯ И ОТКЛЮЧАЕТСЯ	Низкий уровень заряда аккумулятора.	Полностью зарядить аккумулятор.
НЕДОСТАТОЧНАЯ ПОДАЧА МОЮЩЕГО РАСТВОРА НА ЩЕТКУ	Недостаточно раствора баке.	Полностью заправить бак чистой воды.
	Засорен фильтр бака чистой воды.	Очистить фильтр бака чистой воды.

НЕИСПРАВНОСТЬ	ВОЗМОЖНАЯ ПРИЧИНА	РЕШЕНИЕ
МАШИНА ПЛОХО МОЕТ	Машина не включена	Включить главный выключатель
	Неправильно отрегулирована подача моющего раствора.	Отрегулировать подачу моющего раствора.
	Неправильно установлена щетка	Правильно установить щетку.
	Тип щетки не соответствует типу пола	Заменить щетку
	Щетина сильно изношена	Заменить щетку.
	СКРЕБОК ПЛОХО СУШИТ	Засорена вакуум система
Очистить вакуумный шланг.		
Очистить вакуумную крышку		
Плохо закрыта сливная пробка бака грязной воды.		Закрыть сливную пробку.
Вакуумная крышка не встала на место		Установить точно на место вакуумную крышку.
ЧРЕЗМЕРНОЕ ПЕНООБРАЗОВАНИЕ	Используется высокопенное моющее средство.	Добавить антипенную присадку.
	Пол достаточно чистый.	Уменьшить концентрацию моющего средства
ПЛОХОЕ ВСАСЫВАНИЕ	Бак грязной воды полный	Слить грязную воду.
	Вакуум система засорена	Очистить вакуум систему. Смотри рекомендации раздела СКРЕБОК ПЛОХО СУШИТ
	Заблокированы поплавки	Очистить суппорты поплавков и поплавки

УТИЛИЗАЦИЯ

Утилизация машин, отслуживших свой срок, должна производиться в специализированных центрах.

Следующие части машины должны утилизироваться раздельно:

- Щетки
- Ремни
- Электрические и электронные части
- Аккумуляторы
- Пластиковые части (баки и рукоятки)
- Металлические части (рычаги и рама)

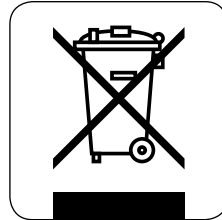

ВЫБОР И ИСПОЛЬЗОВАНИЕ ЩЕТОК

ПОЛИПРОПИЛЕНОВЫЕ ЩЕТКИ (PPL)

Пригодны для любого типа пола. Устойчивы к истиранию и горячей воде (до 60°C). Полипропиленовые щетки не гигроскопичны и сохраняют свои свойства во влажной среде

ТОЛЩИНА ЩЕТИНЫ

Более толстая и жесткая щетина используется на ровных полах и полах с неглубокими стыками. На неровных полах и полах с более глубокими стыками рекомендуется использование. Помните, щетина изношенных щеток становится короткой и жесткой, хуже проникает в стыки. Кроме того изношенные щетки могут являться причиной «козления» машины – машина во время движения вибрирует и подпрыгивает.

ДЕРЖАТЕЛЬ ПЭДОВ

Рекомендуется для гладких полов. Существует два типа держателей пэдов:

Традиционный - на всей поверхности держателя расположены анкерные штифты удерживающие пэд.

С центральным замком - дополнительно к анкерным штифтам, на держателе установлен центральный замок, позволяющий точно отцентровать и зафиксировать пэд.

модель	кол-во щеток	код	тип щетины	Ø щетины	Ø щетки	примечание
Genie XS	1	439929	PPL	1.1	280	PPL щетка
	1	439930				держатель пэд

ЕС декларация соответствия



Нижеподписавшаяся компания:

FIMAP S.p.A.

Via Invalidi del Lavoro, 1

37059 Santa Maria di Zevio (VR)

со всей ответственностью заявляет, что

ПОЛОМОЕЧНАЯ МАШИНА GENIE XS

Соответствует следующим директивам:

- 2006/42/ЕС: Директива машиностроения
- 2004/108/ЕС: Директива электромагнитной совместимости

- EN 12100-2: Безопасность машиностроения - Основополагающие понятия, общие принципы расчетов – Часть 2: Технические принципы.
- EN 61000-6-2: Электромагнитная совместимость (EMC) – часть 3-2: Допустимые нормы – допустимые нормы эмиссии для переменного тока(в низковольтных системах питания для оборудования с номинальным током £ 16 А на фазу).
- EN 61000-6-3: Электромагнитная совместимость (EMC) – часть 3-3: Допустимые нормы – Ограничение колебаний напряжения и фликера в низковольтных системах питания для оборудования с номинальным током £16 А..
- EN 62233: Бытовые электрические и аналогичные электрические приборы - Электромагнитные поля - Методы оценки и измерения

А так же соответствует следующим стандартам:

- EN 60335-1: Бытовые и аналогичные приборы - Безопасность. Часть 1: Общие стандарты.
- EN 60335-2-72: Безопасность бытовых и аналогичных приборов. Часть 2: Специальные стандарты для автоматических поломоющих машин коммерческого и промышленного назначения
- EN 12100-1: Безопасность машиностроения – Основополагающие понятия, общие принципы расчетов – Часть 1: Основные понятия и методики

Уполномоченное лицо:

Mr. Giancarlo Ruffo
Via Invalidi del Lavoro n.1
37059 Santa Maria di Zevio (VR) - ITALY

Santa Maria di Zevio (VR), 07/01/2015

FIMAP S.p.A.
Legal representative
Giancarlo Ruffo



FIMAP S.p.A. - Via Invalidi del Lavoro, 1 - 37059 S. Maria di Zevio - Verona - Italy
Tel. +39 045 6060411 - Fax +39 045 6060417 - E-mail: fimap@fimap.com
www.fimap.com