

PLANET 50 P

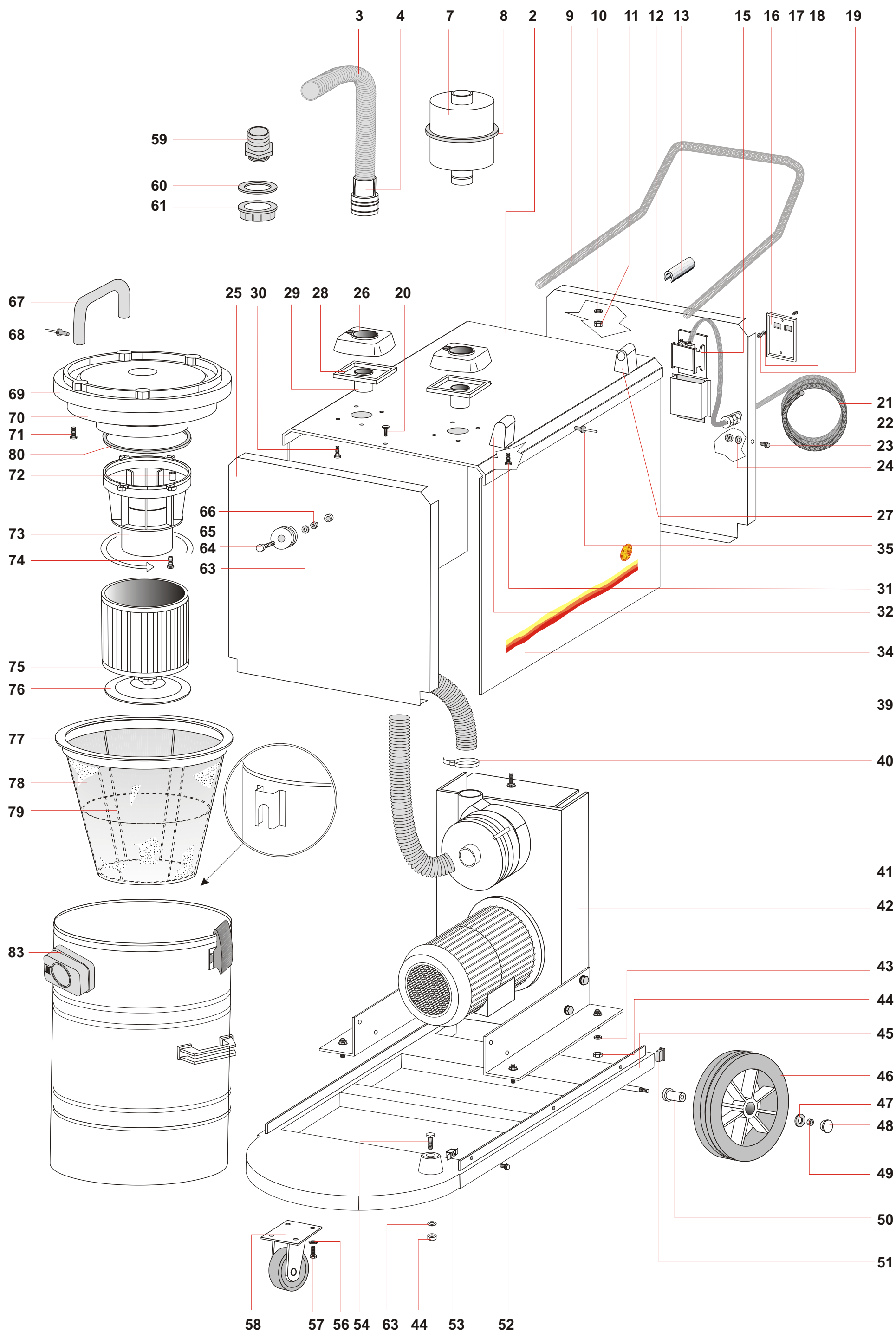

PLANET 50 P			
POS	REF.	DESCRIZIONE	N°
2	20156 ROSSO	PANNELLO SUPERIORE PLANET 50 ROSSO	1
3	520/P	TUBOFLEX 58 PESANTE MT.0.60	1
4	2773	MANICOTTO 99 TUBOFLEX D.58/D.60	1
7	3403	SILENZIATORE Ø 60	1
8	2952	ANELLO SILENZIATORE	1
9	1363 V	MANIGLIA MINUS VERN.	1
10	1036	RONDELLAPIANA M5 UNI 6592	6
11	1035	DADO M5 UNI 5588	9
12	20155 ROSSO	PANNELLO FRONTALE PLANET 50 ROSSO	1
13	6250	IMPUGNATURAPLAST.CARRELLO	2
15	6366	INTERRUTTORE TERMICO 6,3-10 A	1
16	7283	CUSTODIADA PARETE IP55	1
17	7152	VITE TE M4X10 UNI5739	2
18	998	RONDELLAPIANA M 4 UNI 6592	2
19	1854	DADO M4 UNI 5588	2
20	1004	VITE PAT TCB PZ 4,5X20 ZN NERA	1
21	1857	CAVO ELETTRICO 4X2,5 MT.8,5 S/SPINA	1
22	1858	PASSACAVO COMPLETO	1
23	1866	VITE TE M 5X10 C/FIN TA RONDELLA	9
24	1349	RONDELLADENTELLATAM6 UNI6978	2
25	20157 ROSSO	PANNELLO POSTERIORE PLANET 50 ROSSO	1
26	2762 A	BOCCHETTONE 99/60 PIANO	2
27	1860	SUPPORTO PIANO MANIGLIA PASSANTE	2
28	2584	GUARNIZIONE PIANA	2
29	2887	MANICOTTO 99	2
30	1006	VITE PFU TMT PHL 5X20 ZIN C.P/R	8
31	1006	VITE PFU TMT PHL 5X20 ZIN C.P/R	8
32	1072	SUPPORTO MANIGLIA TESTATA	2
34	20158 ROSSO	PANNELLO LATERALE PLANET 50 ROSSO	2
35	1301NE	RIVETTO 5X11 NERO	15
39	3386 A	TUBOSUPERFLEXCALOR Ø 50 MT.0.35	1
40	1861	FASCETTA STRINGITUBO D.60	4
41	3386 A	TUBOSUPERFLEXCALOR Ø 50 MT.0.55	1
42	1394 P	GRUPPOTURBINA 1MOT 400V50HZ	1
43	1744	GREMBIALINAM 8X32 UNI 6593	6
44	1033	DADO M8 UNI 5588	4
45	20301	TELAIOPLANET 50	1

PLANET 50 P			
POS	REF.	DESCRIZIONE	N°
46	1082	RUOTA POSTERIORE Ø 250	2
47	1028	RONDELLAPIANA M12 UNI 6592	2
48	3835	TAPPORUOTA	2
49	2052	DADO AUTOBLOCCANTE M12	2
50	1083	BOCCOLA Ø20 PLASTICA	2
51	1355	TAPPO PLASTICA 15X40	2
52	1866	VITE TE M 5X10 C/FIN TA RONDELLA	6
53	1867	DADO M5 QUADRO	6
54	957	VITE TE M 8X40 UNI5739	2
55	6800	PORTA ACCESSORI CONICO	2
56	1034	RONDELLAPIANA M 8 UNI 6592	4
57	2073	VITE TE M 8X16 UNI5739	4
58	1869	RUOTA ANTERIORE D.100	1
59	20152	RACC.DIRITTO 2"MD.50	1
60	2390	GUARNIZIONE 2"	1
61	1351	GHIERA 2"	1
63	1034	RONDELLAPIANA M 8 UNI 6592	8
64	957	VITE TE M8X40 UNI5739	1
65	6434	RONDELLAGREMBIALINAM10X40 UNI 6593	2
66	1033	DADO M8 UNI 5588	1
67	27	MANIGLIETTA Ø 16	2
68	1302NE	RIVETTO 5X19 NERO	4
69	1876 G	COPERCHIO TRIFASE 4HP C/G	1
70	3426	CONVOGLIATORE MINUS	1
71	1005	VITE PAT TMT PHL 5X14 ZIN C. P/R	12
72	3706	BUSSOLA Ø 8 PLAST.	4
73	2823	CORPO ANTISCHIUMA 99 ALTO	1
74	3629	VITE PAT TMT PH 5X25 ZINC.	4
75	2852	CARTUCCIA FILTRO Ø 175X145X163	1
76	2855	DISCO BLOCCAFILTRO C COMPLETO	1
77	473	ANELLO PORTAFILTRO SERIE 400	1
78	6134	FILTRO POLYESTERE 400 TRIFASE	1
79	6135	CESTELLO 400 TRIFASE	1
80	3735	GUARNIZIONE H2 CORPO ANTISCHIUMA	1
83	6064	FUSTO 400 ZEUS AISI430 COMPLETO	1
*	11308	STRISCIA DECORATIVA DESTRA	1
*	11309	STRISCIA DECORATIVA SINISTRA	1