

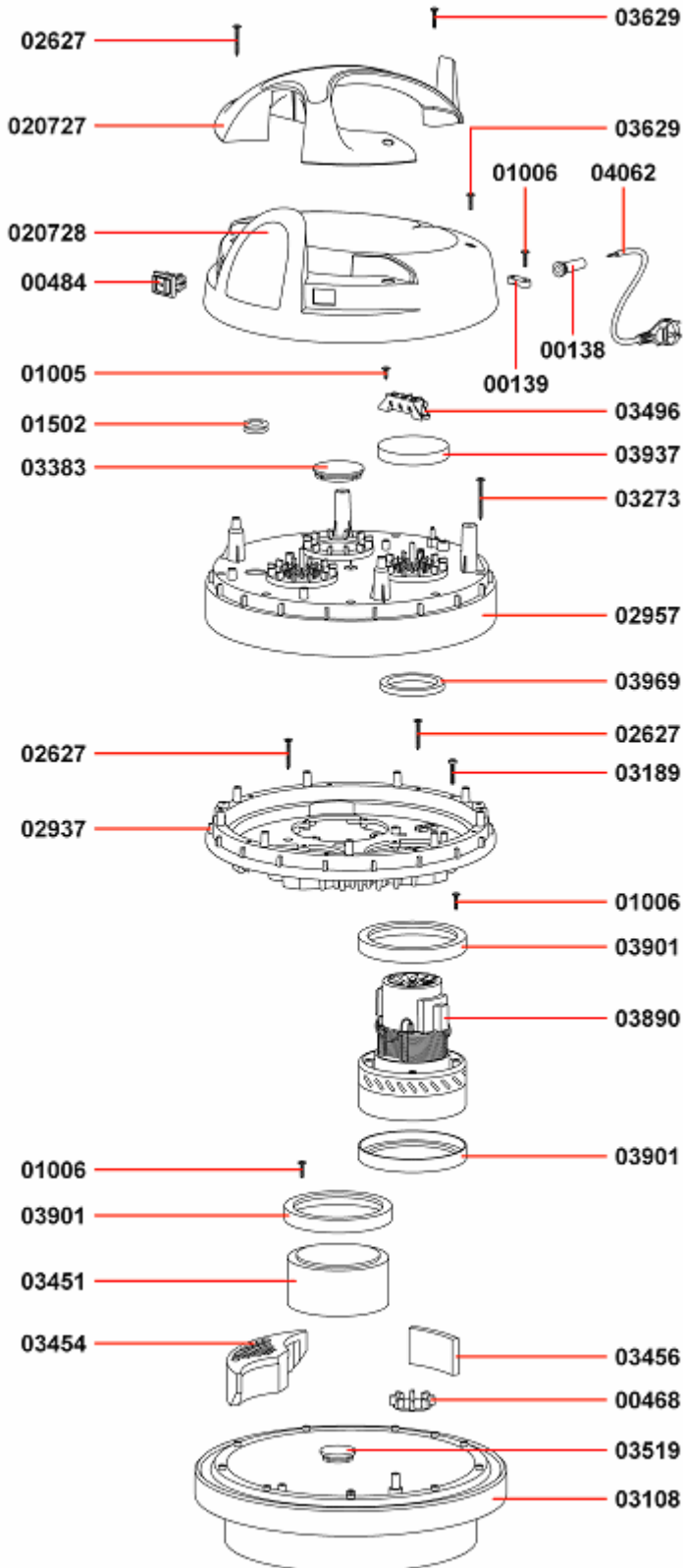

TESTATA TOPPER 423 2ST RAD. C/PI

021465/2P AR/G6



Codice	Descrizione	N°
00138	PASSACAVO	1,00
00139	BLOCCA CAVO	1,00
00468	VALVOLA AUTOMATICA	2,00
00484	INTERRUTTORE LUM.ROSSO ANTISPRUZZO	2,00
01005	VITE PAT TMT PHL 5X14 ZN NERA P/R	2,00
01006	VITE PFU TMT PHL 5X20 ZN NERA P/R	1,00
01006	VITE PFU TMT PHL 5X20 ZN NERA P/R	8,00
01006	VITE PFU TMT PHL 5X20 ZN NERA P/R	4,00
01502	PASSAFILO RACCORDO RAPIDO	1,00
020727AR	MANIGLIA TOPPER 600 ARAGOSTA	1,00
020728G6 2I	COPERCHIO TOPPER 600 G6 2INT	1,00
02627	VITE PAT TMT PHL 5X40 ZN NERA	2,00
02627	VITE PAT TMT PHL 5X40 ZN NERA	9,00
02627	VITE PAT TMT PHL 5X40 ZN NERA	3,00
02937G6	FERMAMOTORE NEV. 600 GRIGIO 6000	1,00
02957AR	COPERTURA NEV.600 ARAGOSTA	1,00
03108 PG6	BASAMENTO 600/400 C/PIA G6 COMP	1,00
03189	VITE TC CROCE M 5X30 UNI 7687	1,00
03273	VITE PAT TMT PHL 5X55 ZN NERA	9,00
03383	TAPPO COPERTURA	1,00
03451	FINTO MOTORE	1,00
03454	TRIANGOLO FONOASSORB.H=51	3,00
03456	GUARNIZIONE MTP/30 AU-AD 50X10X85	3,00
03496	MORSETT. 400-600 2P 2MOT RAD	1,00
03519	TAPPO BASAMENTO	1,00
03629	VITE PAT TMT PHL 5X25 ZN NERA	1,00
03629	VITE PAT TMT PHL 5X25 ZN NERA	2,00
03890/E	MOT.BD382 1200W 220-240 50/60 AL	2,00
03901	GUARNIZIONE A L S/F H=5,5	2,00
03901	GUARNIZIONE A L S/F H=5,5	2,00
03901	GUARNIZIONE A L S/F H=5,5	1,00
03937	FILTRO MTP/65 H=15 D.95	2,00
03969	RONDELLA H8 D85X65	2,00
04062	CAVO ELETTRICO 2X1,5 MT.8,5	1,00
07632/PILTP1200	KIT ELETTR.50CM MOT POKE-IN-TP 1200	2,00



**KIT FILTRANTE 400 CONICO COMPL.**

**04246**

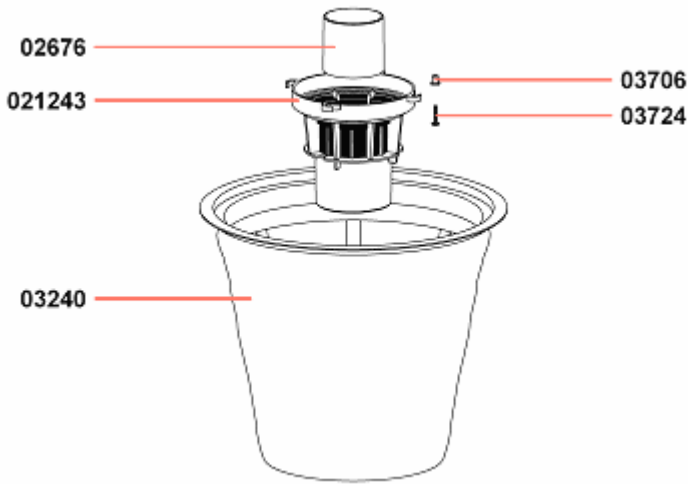

Codice	Descrizione	N°
021243NE	CORPO ANTISCHIUMA RETE ALTO	1,00
02676-1 G	GALLEGGIANTE 99 ALTO C/GUARN 37 SHA	1,00
03240 SAN	KIT ANELLO+FIL+CEST.400 CONICO SAN.	1,00
03706	BUSSOLA D.8 PLAST.	4,00
03724	VITE PAT TMT PHL 5X25 INOX	4,00

**FUSTO PANDA 400 AISI 430 COMPLETO**

**00874 PANDA**

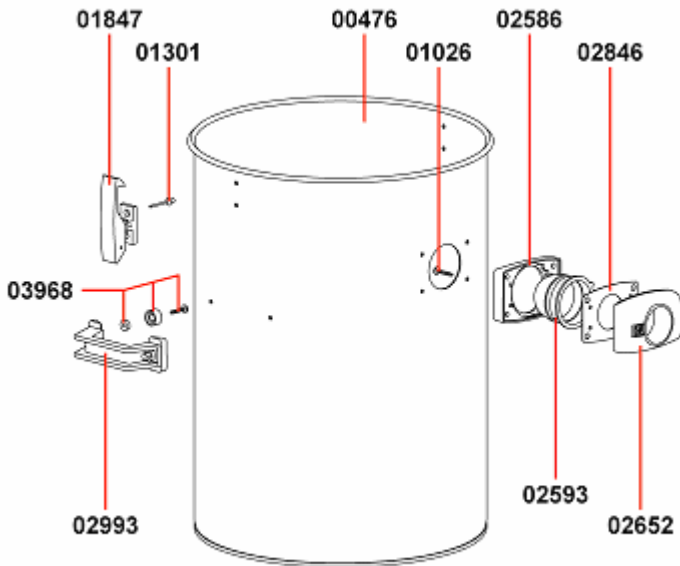

Codice	Descrizione	N°
00476	FUSTO 400 AISI 430	1,00
01026	VITE PAT TMT PHL 5X30 ZN NERA	4,00
01301	RIVETTO 05X11	4,00
01847/SG6	GANCIO PLAST.COMPL. GR6000	2,00
02586G6	GUARNIZIONE R 205 GRIGIO 6000	1,00
02593	DEFLETTORE 99	1,00
02652 AG6 AR	BOCCHETTONE R155 G6000 C/PUL.AR	1,00
02846	GUARNIZIONE D.38	1,00
02993-1G6	MANIGLIA "V.F." GRIGIO 6000	2,00
03968	TENUTA COMPLETA C/VITE L=25	4,00

**CARRELLO 400 BASE NERO**

**00876 BASE**

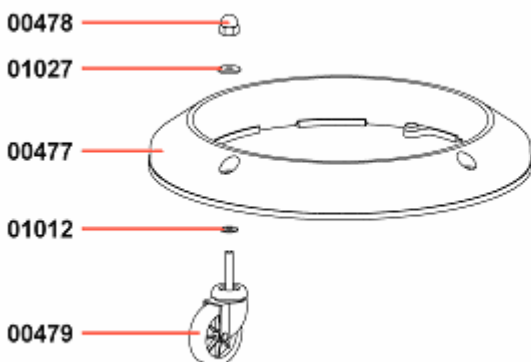

Codice	Descrizione	N°
00477NE	CORPO CARRELLO 400 NERO	1,00
00478	DADO CIECO M 10 UNI5721	4,00
00479	RUOTA ANTERIORE	4,00
01012	RONDELLA PIANA M 10 UNI 6592	4,00
01027	GREMBIALINA M 10X30X2,5 UNI 6593	4,00